

TONDEUSE RIDER'

FEIDER
MACHINES

INSTRUCTIONS ORIGINALES

Ce manuel d'instructions contient l'information applicable à plusieurs modèles. Lire et conserver ce manuel pour de futures références. Ce manuel contient des informations importantes quant à la sécurité, l'assemblage, le fonctionnement et l'entretien



Modèle
FRT7550M-1

BUILDER SAS
32, rue Aristide Bergès-ZI 31270 Cugnaux, France



Information sur le produit

le propriétaire doit s'assurer que toute l'information concernant le produit est fournie avec l'unité. Cette information inclut le Manuel d'instructions, les Pièces de Rechange et les Garanties. Cette information se doit d'être incluse afin d'assurer que les lois officielles et autres normes sont respectées.

TABLE DES MATIERES

Responsabilité du propriétaire.....	3
Règles de sécurité.....	3
Graphiques internationaux.....	9
Assemblage.....	10
Contenu.....	10
Montage du siège.....	11
Montage du volant.....	11
Batterie d'entretien.....	12
Avant de mettre en marche.....	13
Vérification du nivelage du châssis de la tondeuse.....	13
Vérification des pneus.....	13
Fonctionnement.....	14
Emplacement des contrôles.....	14
Accessoires.....	15
Utilisation du contrôle de l'accélérateur/starter.....	15
Utilisation du contrôle de la rotation de la lame.....	15
Utilisation du changement de vitesses.....	16
Mettre le frein à main.....	17
Adaptation du niveau de coupe.....	17
Arrêt de l'unité.....	17
Transport de l'unité.....	17
Installation du réservoir latéral.....	18
Avant de mettre le moteur en marche.....	19
Mise en marche du moteur.....	19
Fonctionnement du châssis.....	20
Manipulation sur terrains surélevés.....	20
Conseils en matière de manipulation.....	21
Conseils pour la tonte et l'ensachage.....	21
Entretien.....	22
Tableau d'entretien.....	22
Vérification du silencieux.....	22
Mettre et enlever la lame.....	23
Affûtage de la lame.....	23
Vérification du contrôle de la rotation de la lame.....	24
Vérifier et ajuster le frein.....	25
Vérifier et ajuster l'embrayage.....	25
Ajuster le changement de vitesses.....	26
Entretien de la batterie.....	26
Charger la batterie.....	26
Lubrifier.....	27
Vérification du filtre à essence.....	27
Vérification des pneus.....	27
Niveler le châssis de la tondeuse.....	28
Retirer le châssis de la tondeuse.....	29
Installation du châssis de la tondeuse.....	29
Remplacement de la courroie motrice de la tondeuse.....	30
Remplacement de la courroie motrice de la tondeuse.....	31
Montage des roues.....	32
Tableau des diagnostics.....	34
Commander des pièces de rechange.....	35
Guide pour terrains en pente.....	48
Index.....	51
Déclaration de conformité.....	52
GARANTIE.....	53
PANNE PRODUIT.....	54
EXCLUSIONS DE GARANTIE.....	55

INFORMATION POUR LE PROPRIETAIRE

Ce manuel d'instruction est valable pour divers modèles. Les instructions ont été prévues pour les personnes pourvues de facultés mécaniques. Comme dans la plupart des manuels, toutes les étapes ne sont pas décrites. Les étapes relatives à la façon de resserrer ou relâcher les attaches sont des étapes pouvant être suivies par quiconque pourvu de facultés mécaniques. Lire et suivre les instructions avant d'utiliser l'unité.

Connaître le produit : si vous connaissez l'appareil et comprenez son fonctionnement, meilleure en sera sa performance. Lors de la lecture de ce manuel, comparer les illustrations avec l'appareil. Apprendre l'emplacement et la manipulation des contrôles. Afin de prévenir les accidents, suivre les instructions relatives au fonctionnement et les règles de sécurité. Conserver le manuel pour de futures références. **IMPORTANT** : nombre d'unités sont vendues sans assembler. Il est de la responsabilité du propriétaire de s'assurer que les instructions de montage incluses dans ce manuel sont strictement suivies. D'autres unités sont vendues déjà assemblées. Dans ce cas, il est de la responsabilité du propriétaire de s'assurer que l'appareil est correctement monté. Le propriétaire doit vérifier l'appareil avec attention, conformément aux instructions incluses dans ce manuel, avant toute première utilisation.

RESPONSABILITE DU PROPRIETAIRE

La responsabilité du propriétaire est de suivre les instructions ci-dessous.

1. Lire avec attention et suivre les règles pour une manipulation en toute sécurité.
2. Suivre les instructions d'assemblage.
3. Examiner l'appareil.
4. S'assurer que l'utilisateur sait comment manipuler correctement l'ensemble de l'équipement standard et les accessoires.
5. Ne manipuler que pourvu de toutes les protections, lesquelles doivent être installées et fonctionner correctement.
6. Ajuster l'appareil correctement.
7. Faire exclusivement réviser l'appareil avec les pièces de rechange autorisées ou approuvées.
8. Effectuer tous entretiens de l'appareil.

⚠ ATTENTION ⚠

Le pot d'échappement de l'appareil, certains de ses composants, ainsi que certains des composants du véhicule, contiennent ou émettent des produits chimiques connus comme étant cause de cancer et défauts de naissance ou nuisibles à la reproduction. Les pôles de la batterie, terminaux et accessoires similaires contiennent du plomb et composants de ce dernier, produits chimiques connus comme étant cause de cancer et défauts de naissance ou nuisibles à la reproduction. SE LAVER LES MAINS APRÈS TOUTE MANIPULATION

Prise en compte de l'environnement

- Ne pas remplir le réservoir à essence de l'appareil à ras-bord.
- Vider l'essence lors de l'entreposage hors saison.
- Utiliser exclusivement de l'essence sans plomb.
- Faire réviser le purificateur d'air régulièrement.
- Changer l'huile régulièrement. Utiliser de l'huile 10W-30 en été.
- Mettre au point l'appareil régulièrement.
- Maintenir l'équipement dans des conditions performantes de fonctionnement.
- Jeter l'huile usée convenablement.

REGLES DE SECURITE

Règles de sécurité pour tondeuses à conducteur porté



ATTENTION : cet appareil tranchant peut amputer les mains et les pieds, ainsi que projeter des objets. Ne pas respecter les instructions de sécurité suivantes peut entraîner de graves blessures ou causer la mort.

I. Fonctionnement général

1. Lire, comprendre et suivre toutes les instructions du Manuel d'instructions relatives à l'appareil, le moteur et les accessoires avant de mettre en marche.
2. Ne permettre la manipulation de l'appareil qu'à des adultes responsables et familiers avec les instructions.
3. Dégager l'aire de travail de tous objets tels que rochers, jouets, câbles, etc. qui pourraient être happés par la lame et projetés.
4. S'assurer de que personne d'autre n'est présent dans l'aire de travail avant de commencer à tondre. Arrêter l'appareil si quelqu'un pénètre dans l'aire de travail.
5. Ne jamais transporter de passagers.
6. Stopper le courant alimentant les lames ou les accessoires avant de faire marche arrière. Ne pas tondre de revers si ce n'est pas nécessaire. Toujours regarder par terre et en arrière, avant et pendant la manœuvre de recul.
7. Faire attention au sens du mouvement de déversoir de la tondeuse, ne le pointer sur quiconque. Ne pas faire fonctionner la tondeuse sans avoir installé au préalable le système de mise en sac de l'herbe et la protection.
8. Ralentir avant de tourner.
9. Ne jamais laisser un appareil sans surveillance avec le moteur en marche. Toujours arrêter la/les lame/s, mettre le frein à main, arrêter le moteur et retirer la clé avant de démonter.
10. Débrancher le/s accessoire/s lors du transport, soit lorsqu'ils n'est/ne sont pas utilisé/s. Arrêter la/les lame/s si vous ne tondez pas.
11. Arrêter le moteur avant de retirer le système de mise en sac de l'herbe ou de déboucher le vide-ordures.
12. Ne tondre qu'à la lumière du jour ou avec une lumière artificielle adéquate.
13. Ne pas manipuler l'appareil sous l'influence de l'alcool ou des médicaments, soit en cas de fatigue intense.
14. Faire attention à la circulation lors de la manipulation près ou à travers les chaussées.
15. Faire spécialement attention lors du chargement ou déchargement de l'appareil dans/d'une remorque ou un camion.
16. Désembrayer et passer en mode Neutre avant de mettre l'appareil en marche.
17. Toujours porter une protection pour les yeux lors de la manipulation afin d'éviter que les objets pouvant être projetés par l'appareil ne les endommagent. Toujours porter une protection pour les yeux lors de l'ajustement ou la réparation de l'appareil.
18. Faire attention lors de la traction des cargaisons ou l'utilisation d'équipements lourds,
 - a. Utiliser exclusivement des barres de tractions agrées.

INFORMATION POUR LE PROPRIETAIRE

- b. Limiter la traction des cargaisons aux personnes que vous pouvez contrôler en toute sécurité.
 - c. Ne pas effectuer de virages secs. Faire attention lors de la marche arrière.
 - d. Utiliser des contrepoids ou braquer les roues lorsque le Manuel d'instructions suggère de le faire.
19. Ne pas manipuler cet appareil si vous prenez des médicaments pouvant provoquer une certaine somnolence ou affecter votre capacité de manipulation.
20. Ne pas manipuler cet appareil si vous êtes incapable, mentalement ou physiquement, de le faire en toute sécurité.
21. Les données indiquent que les utilisateurs âgés de 60 ans et plus sont les plus concernés par les blessures pouvant être causées lors de la tonte. Ces utilisateurs devraient évaluer leur capacité à utiliser en toute sécurité une tondeuse à conducteur porté, afin de se protéger et de protéger les autres de sérieuses blessures.

II. Manipulation sur terrains en pente

Les pentes et les terrains cahoteux sont cause de la majorité des pertes de contrôle et des accidents par renversement, lesquels peuvent causer de sévères blessures ou provoquer la mort. TOUTES les pentes requièrent une attention supplémentaire. Si vous ne pouvez faire marche arrière en pente ou vous sentez gêné, ne pas tondre cette dernière. Voir le Guide pour la tonte en pente à la fin de ce manuel pour manipuler en toute sécurité.

FAIRE

1. Tondre les pentes dans un mouvement de haut en bas, et non en travers.
2. Se défaire de tous les obstacles tels que rochers, branches, etc.
3. Faire attention aux trous, ornières et bosses. Un terrain irrégulier peut renverser l'appareil. Les hautes herbes peuvent cacher les obstacles.
4. Ralentir. Faire usage d'une vitesse lente afin de ne pas avoir à s'arrêter ou se déplacer lors de la tonte en pente.
5. Suivre les recommandations du fabricant relatives au braquage des roues et contrepoids pour améliorer la stabilité.
6. Faire spécialement attention aux systèmes de mise en sac d'herbe ou autres accessoires, ils peuvent déstabiliser l'appareil.
7. Lors de la tonte en pente, effectuer des mouvements lents et graduels. Ne pas changer brusquement de vitesse ou de direction.
8. Eviter de mettre en marche ou s'arrêter en pente. Si les pneus perdent de l'adhérence, arrêter les lames et descendre la pente lentement.

NE PAS FAIRE

1. **Ne pas** virer sur une pente sauf si nécessaire, et si possible y procéder lentement et graduellement en aval.
2. **Ne pas** tondre les fossés et les remblais. Une roue posée au bord de ces derniers ou l'effondrement d'une bordure peut provoquer le renversement soudain de l'appareil, et causer une blessure ou provoquer la mort.
3. **Ne pas** tondre l'herbe mouillée. Une adhérence réduite peut provoquer un glissement.
4. **Ne pas** essayer de stabiliser l'appareil en posant le pied sur le sol.
5. **Ne pas** utiliser de système de mise en sac d'herbe ou autres accessoires montées à l'arrière sur des pentes escarpées (plus de 10 degrés d'inclinaison).
6. **Ne pas** utiliser cette machine par temps de pluie ou orageux.

III. Enfants

De tragiques accidents peuvent survenir si l'utilisateur n'est pas conscient de la présence d'enfants. Les enfants sont souvent attirés par ce genre d'appareils, ainsi que par le mouvement de la tondeuse. NE JAMAIS supposer que les enfants vont demeurer à l'endroit où vous les avez vus pour la dernière fois.

1. Maintenir les enfants loin de l'aire de travail et sous la surveillance d'un adulte responsable.
2. Soyez vigilant et enseignez l'appareil si un enfant pénètre dans l'aire de travail.
3. Avant et pendant la marche arrière, regarder derrière et par terre afin d'éviter les petits enfants.
4. Ne jamais transporter d'enfants ou autres passagers, même avec les lames à l'arrêt. Ils peuvent tomber et se blesser gravement, soit porter atteinte à la sécurité de la manipulation.
5. Ne jamais permettre à un enfant de manipuler l'appareil. Rendre conscients les enfants des dangers potentiels que présente l'appareil.
6. Faire spécialement attention à l'approche d'angles aveugles, d'arbustes, d'arbres ou d'autres objets susceptibles de cacher la vision.

IV. ENTRETIEN

1. Faire spécialement attention lors de la manipulation d'essence ou autres carburants. Les carburants sont inflammables et leurs fumées explosives.
 - a. Utiliser exclusivement un conteneur agréé.
 - b. Ne jamais enlever le bouchon du réservoir ou ajouter du carburant lorsque le moteur est en marche. Laisser l'appareil se refroidir plusieurs minutes avant de refaire le plein. Ne pas fumer.
 - c. Ne jamais faire le plein à l'intérieur.
 - d. Ne jamais ranger l'appareil avec le réservoir plein, ou un réservoir à essence, près des flammes produites, par exemple, par un chauffe-eau.
2. Ne jamais mettre l'appareil en marche à l'intérieur d'un endroit clos.
3. Maintenir tous les écrous et les verrous, en particulier ceux qui fixent la lame, fermement ajustés. Vérifier régulièrement que la lame n'est pas endommagée, qu'elle ne présente pas de fêlures ou d'entailles. Une lame tordue ou endommagée doit immédiatement être remplacée par une pièce de rechange originale fournie par un dépositaire agréé. Pour votre sécurité, remplacer la lame tous les deux ans. Maintenir l'équipement dans de bonnes conditions.
4. Ne jamais trafiquer avec les instruments de sécurité. Vérifier régulièrement qu'ils fonctionnent correctement.
5. Afin de réduire les risques d'incendie, dégager l'herbe, les feuilles et autres débris de l'appareil. Nettoyer les fuites d'huile ou d'essence. Laisser l'appareil se refroidir avant de le ranger.
6. Arrêter et examiner l'appareil en cas de heurt avec un objet étranger. Réparer si nécessaire avant de remettre en marche.
7. Ne jamais ajuster ou réparer avec le moteur en marche. Le carburateur peut être ajusté avec le moteur en marche. Ne pas modifier la configuration du gouvernail ou forcer le moteur.
8. Les composants du système de mise en sac de l'herbe sont sujets à l'usure, aux dommages et à la détérioration, ce qui peut exposer les éléments mobiles ou provoquer la projection d'objets. Au moment de ranger, s'assurer que le système de mise en sac de l'herbe est vide. Examiner les composants de ce dernier régulièrement et remplacer par des pièces de rechange recommandées par le fabricant si nécessaire.
9. La/les lame/s de la tondeuse sont affûtées et peuvent couper. Envelopper la/les lame/s ou porter des gants, et faire spécialement attention lors de leur entretien ou rangement.
10. Vérifier régulièrement le bon fonctionnement du frein. Ajuster et faire réparer de façon conforme.
11. Attendre que l'appareil soit complètement à l'arrêt avant de réparer l'un quelconque de ses éléments.



Vérifier le symbole indicateur des mesures de précaution.
Ce symbole signifie : « Attention ! Soyez alerte ! Votre sécurité est en danger. »

Risques résiduels

Même si vous utilisez ce produit en conformité avec toutes les exigences de sécurité, les risques potentiels de blessures et de dommages demeurent. Les dangers suivants peuvent survenir dans le cadre de la structure et de la conception de ce produit.

- Il y a des risques de blessures et de dommages à la propriété en raison de pièces jointes ou cassé l'impact soudain d'objets cachés lors de l'utilisation de coupe.
- Risque de dommages corporels et matériels causés par des objets volants.
- L'utilisation prolongée de ce produit expose l'opérateur à des vibrations et peut produire la maladie dit du «doigt blanc». Afin de réduire le risque, veuillez porter des gants et gardez vos mains au chaud.
- Si l'un des symptômes du syndrome du «doigt blanc» apparaît, consultez immédiatement un médecin. Les symptômes du «doigt blanc» comprennent: engourdissement, perte de sensibilité, chatouillements, picotements, douleur, perte de force, changements de couleur ou condition de la peau. Ces symptômes apparaissent généralement sur les doigts, les mains ou les poignets. Le risque augmente à basses températures.
- Une longue exposition au bruit peut affecter la santé de l'opérateur. Une protection auditive doit toujours être portée lors de l'utilisation de l'outil. Le fonctionnement de l'outil doit être limité et un peu de repos doit être pris entre deux sessions (par exemple 10min de fonctionnement et 20min de repos).

Utilisation prévue

Cette tondeuse est conçue pour la tonte de gazon naturel. Toute autre utilisation est interdite.

Elle ne convient qu'à une utilisation privée dans un jardin ou une parcelle. Les tondeuses conçues pour les parcelles ou jardins privés sont celles utilisées pour l'entretien de zones herbeuses et de gazon privés et ne doivent pas être utilisées dans des zones publiques, parcs, zones sportives, agricoles ou forestières.

GUIDE DE SECURITE

Toute personne manipulant un appareil électrique doit apprendre à faire usage des procédures de fonctionnement correctes et sûres. **Afin de vous y aider, lire attentivement les pages suivantes.** La plupart du temps, les utilisateurs n'apprennent pas correctement, soit ne lisent pas les instructions relatives à l'appareil ou le Manuel d'instructions avant de faire fonctionner l'appareil. De même, certains utilisateurs n'ont pas l'expérience suffisante. Il en résulte une utilisation peu sûre, qui met en danger l'utilisateur, les tiers et l'équipement. Il en résulte également que la zone tondue peut avoir une piètre apparence.

Lire ce Manuel. Lire les instructions relatives à l'appareil. Manipuler la tondeuse conformément au Guide de Sécurité. Suivre toutes les règles de sécurité, précautions et avertissements exposés dans le Manuel et sur l'appareil. S'assurer de que tout utilisateur de l'appareil lit les instructions et est instruit sur la façon de le faire fonctionner en toute sécurité.

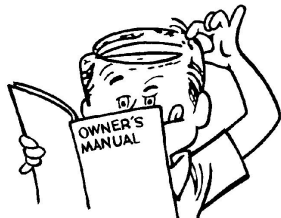

La tondeuse sera performante et durable si elle est manipulée dans de bonnes conditions. Si la tondeuse n'est pas révisée correctement ou utilisée sur un terrain cahoteux ou inadapté, sa performance ainsi que la sécurité en seront réduites.

Le port de vêtements adéquats fait partie d'une manipulation en toute sécurité. Des lunettes de protection éviteront que les yeux ne soient endommagés par les objets projetés par la tondeuse. Des chaussures de protection avec des semelles en acier peuvent protéger vos

Beaucoup d'appareils se mettent en marche manuellement. Si le démarrage s'effectue par traction, maintenir les pieds éloignés de la/les lame/s. Tenir la poignée de la corde fermement. Ne jamais envelopper le bras dans la corde ou les doigts pour obtenir une «meilleure prise». Afin de mettre l'appareil en marche, suivre les instructions exposées sur l'appareil, dans ce manuel et les instructions relatives au fonctionnement du moteur.

En ce qui concerne les moteurs dont la mise en marche se fait sous tension, s'asseoir sur le siège pour y procéder. La batterie peut être dangereuse. Suivre les indications exposées sur la batterie, le réservoir d'acide et ce manuel si vous travaillez avec une batterie. Même les petites batteries sont pourvues du voltage suffisant à provoquer des blessures. Soyez toujours attentif.

La tondeuse est conçue pour être manipulée par une seule personne. Ne jamais permettre à une autre personne de monter avec vous sur la tondeuse ou l'un quelconque de ses accessoires. Un passager rendra l'appareil plus difficile à contrôler, cachera la vision ou distraira l'utilisateur, ce qui est dangereux pour ce dernier, le passager en question et l'équipement. Sans siège conçu à cet effet, le passager peut tomber de la tondeuse ou entrer en contact avec des éléments dangereux. Une tondeuse n'est pas un jouet pour épater les autres ou faire un tour.



La lame d'une tondeuse électrique tourne à grande vitesse. Elle peut projeter des rochers et autres objets à longue distance, ce qui peut être dangereux. La force avec laquelle les objets sont projetés peut casser des carreaux, provoquer des blessures, voire éborgner. La plupart du temps, ce sont les personnes qui résultent blessées, notamment les enfants. Maintenir les tiers éloignés de l'aire de travail. S'assurer que l'herbe ne soit projetée vers personne. Planifier la façon de tondre à un double avantage : réduire les risques d'accident et faciliter le nettoyage après la tonte.



Passer en revue le terrain à tondre. Tondre de façon à vous tenir éloigné des zones dangereuses. Calculer la distance nécessaire à s'arrêter ou effectuer un virage. Les pentes et terrains cahoteux doivent être tondus avec précaution, et certaines zones ne doivent pas être tondus. Si vous utilisez une tondeuse à conducteur porté, tondez en pente dans un

pieds de blessures causées par la lame. Afin de se protéger contre les objets pouvant être projetés par la tondeuse, il est recommandé de porter des vêtements couvrant les bras et les jambes.

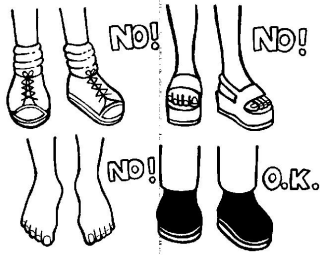

Avant de commencer à tondre le gazon, exercez-vous en utilisant la tondeuse dans une zone dégagée et nivelée. Apprenez à connaître l'emplacement des contrôles sur la tondeuse, leur but et leur fonctionnement. En cas d'urgence, il est important de pouvoir arrêter la lame le plus rapidement possible. Apprenez à contrôler la tondeuse à tout moment.

Ne jamais tondre une pelouse mouillée. L'herbe mouillée peut provoquer un accident, réduire la performance de la tondeuse, ainsi que l'apparence et la future croissance du gazon. L'herbe mouillée est glissante et peut faire glisser la tondeuse. Un tiers pourrait résulter blessé s'il entre en contact avec la/les lame/s. L'herbe mouillée tend à encrasser la tondeuse, ce qui rend l'opération d'évacuation peu performante. L'herbe mouillée coupée s'entassera sur la pelouse, retardant la croissance de cette dernière. De même, une tondeuse mouillée provoquera la rouille de ses éléments et réduira la durée de vie de l'unité. Lorsque vous passez en revue la pelouse, souvenez-vous que les obstacles tels que tubes, souches ou rochers, ne peuvent pas être éliminés. Se tenir éloigné de ces obstacles qui peuvent endommager la tondeuse ou blesser l'utilisateur ou un tiers qui se tiendrait à proximité. Dégager l'aire de travail de tous rochers, jouets, câbles et autres objets mobiles. Ces objets peuvent endommager la tondeuse ou être projetés par la lame de la tondeuse.

mouvement de haut en bas. Si vous devez tondre en pente ou sur un terrain cahoteux, ne changez pas brusquement de vitesse ou de direction, et ne s'arrêter qu'en cas d'urgence. Avant de monter ou de descendre une pente, essayer de faire marche arrière. Ne pas tondre si la pente est trop escarpée pour faire marche arrière. Voir le «Guide pour la tonte en pente » à la fin du Manuel d'instructions.



Avant de commencer à tondre, s'assurer que la tondeuse est correctement assemblée, conformément au Manuel d'instructions. Si la tondeuse a été totalement assemblée en

GUIDE DE SECURITE

magasin, vous devez la vérifier de toute façon, conformément aux instructions de montage. S'assurer que la tondeuse est correctement assemblée et que toutes les attaches sont fermement ajustées. S'assurer que la tondeuse contient la quantité d'huile nécessaire. Vérifier ces éléments régulièrement tout au long de la durée de vie de la tondeuse. Votre tondeuse est pourvue d'un moteur à essence. L'essence est un carburant dangereux. Conserver l'essence dans un réservoir agréé et sûr. Ne pas conserver de grandes quantités d'essence. Lorsque vous faites le plein, ne pas fumer. Ranger le réservoir à essence et la tondeuse dans un endroit bien ventilé. De même, maintenir la tondeuse éloignée des flammes pouvant être produites par le voyant lumineux d'une chaudière ou autre source de contact. Si la tondeuse va être rangée pour une période excédant les quelques semaines, vider le réservoir à essence. Ne pas faire le plein dans un endroit clos. Avant de faire le plein, sortir la tondeuse et ajouter le carburant avec précaution. Avant de mettre l'appareil en marche, nettoyer le réservoir ou la tondeuse en cas de fuite d'essence. L'essence réchauffée tend à se dilater. Laisser un espace suffisant dans le réservoir pour permettre à l'essence de se dilater. De même, le bouchon du réservoir à essence est pourvu d'une cavité de ventilation pour permettre l'échappement des fumées générées par l'essence. Toujours utiliser le bouchon adéquat pour le réservoir. Ne pas suivre les instructions de sécurité en la matière peut provoquer incendies et explosions, blessures à l'utilisateur et dommages à l'équipement ou autres propriétés.

manipuler l'appareil à l'intérieur d'un bâtiment. Lorsque vous acquérez une nouvelle tondeuse, il s'agit d'une expérience pour toute la famille. Dites à ceux qui vous entourent qu'une tondeuse peut être dangereuse. Rappel, une tondeuse n'est pas un jouet. Une tondeuse ne doit pas être manipulée par un enfant ou une personne insuffisamment âgée, forte ou dépourvue d'expérience. Si la tondeuse n'est pas assemblée proprement, ne fonctionne pas correctement ou n'est pas révisée régulièrement, elle peut être dangereuse. La plus importante des règles à suivre est de toujours faire usage de bon sens et de sagesse. Tondre avec précaution et en toute sécurité. Votre tondeuse est conçue pour tondre aisément l'herbe épaisse. Les doigts, les pieds ou autres peuvent également être coupés par la lame. Les blessures surviennent lorsque l'utilisateur n'est pas alerte et entre en contact avec l'ouverture du vide-ordures. Toujours manipuler la tondeuse comme si la lame était en fonctionnement. Ne pas effectuer de révision ou ajustement, sauf s'il s'agit de carburateur, lorsque le moteur est en marche.

Lorsque vous tondez, rappelez-vous que les enfants sont attirés par la tondeuse. Faire attention lorsque vous tondez entouré d'obstacles tels qu'arbres ou buissons, soit lorsque vous reculez. Ne tondre que dans une seule direction si possible. Votre visibilité sera réduite lorsque vous tondez à reculons. De même, les lames ont été conçues pour trancher lorsque l'appareil avance. Si vous reculez, la performance de coupe décroît.



Avant de descendre de votre tondeuse, arrêter le moteur. Enlever la clé de contact. Débrayer et abaisser tous les accessoires. Mettre le frein à main. Ne jamais monter sur le siège ou en descendre lorsque le moteur est en marche. Un accident peut survenir si vous touchez le frein, le changement de vitesse, l'accélérateur, l'embrayage ou le contrôle de la lame lorsque le moteur est en marche. Monter sur le siège et en descendre sur le côté marqué ENTREE-SORTIE.

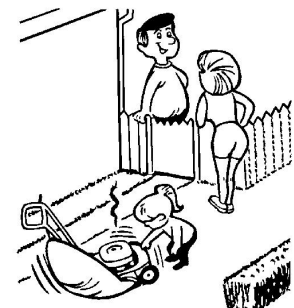
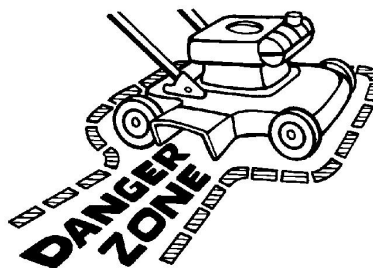

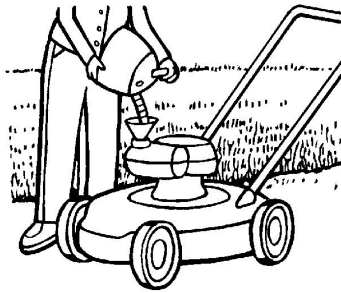

Si vous faites le plein d'un appareil en marche ou encore chaud, celui-ci peut exploser. Avant de faire le plein, arrêter le moteur et le laisser refroidir quelques minutes. Dégager l'herbe sèche et autres débris de la tondeuse. Maintenir la tondeuse propre pour assurer sa performance, aider le moteur et le refroidisseur de la transmission, accroître la durée de vie des éléments mobiles et réduire le risque d'incendie. Les incendies et les explosions ne sont pas les seuls dangers lors de la manipulation d'une tondeuse. Le moteur, la transmission et le silencieux deviennent chauds en l'espace de quelques minutes lorsque le moteur est en marche. Ne pas les toucher. Arrêter le moteur. Laisser le moteur et la transmission se refroidir avant de réviser la tondeuse. Rappel, les fumées d'échappement sont dangereuses. Ne jamais

Toujours utiliser les accessoires approuvés par le fabricant. Les accessoires contrôlés réduiront la performance de la tondeuse et endommageront éventuellement l'unité. Lire et suivre les instructions fournies avec les accessoires et la tondeuse.

Toujours utiliser l'équipement original et les pièces de rechange approuvées par le fabricant lors d'une révision. Si vous avez besoin de faire réviser votre appareil, rendez-vous à un Centre de Services Agréé à cet effet. Si vous travaillez sur l'unité, suivre les instructions dans le Manuel d'instructions.



S'assurer d'être en forme avant de tondre. Lorsque vous tondez pendant de nombreuses heures, vos réflexes se réduisent et vous n'êtes plus aussi alerte. Faites une courte pause afin d'éviter tout accident. Si la température est élevée, faire attention à la déshydratation. Si vous êtes fatigué, fâché ou n'êtes pas totalement alerte, ne pas manipuler la tondeuse. Si vous êtes sous l'effet de l'alcool ou de médicaments, ne pas utiliser la tondeuse ou quel qu'autre appareil électrique que ce soit.

La vitesse du moteur est la clé pour tondre en toute sécurité et donner la meilleure des apparences à la pelouse. La vitesse maximale a été configurée en usine. Ne pas modifier la configuration du gouvernail.

Sélectionner la vitesse maximale la plus adaptée à la configuration du terrain et la hauteur de l'herbe. La lame tranche mieux lorsque le moteur fonctionne à plein rendement. Le moteur et la transmission se refroidiront également plus vite lorsque le moteur fonctionnera à plein rendement. De même, le système de mise en sac de l'herbe fonctionnera mieux si le moteur fonctionne à plein rendement. Sur les pentes, décélérer et

GUIDE DE SECURITE

s'assurer que la tondeuse peut être manipulée en toute sécurité.

Si les conditions climatiques ne sont pas bonnes, s'abstenir de tondre. Si les conditions climatiques deviennent mauvaises, arrêter de tondre et reprendre plus tard. Il est dangereux de tondre sous la pluie. Toujours se mettre à couvert en cas d'orage électrique. Si le temps est extrêmement sec, protéger les yeux de la poussière et autres objets projetés par la tondeuse. De même, un masque anti-poussière ou anti-pollen peut être d'utilité.

d'un problème. Maintenir tous les écrous, verrous et vis fermement ajustés.

La lame est l'élément le plus dangereux de la tondeuse. Examiner régulièrement la lame, ainsi que ses attaches. Maintenir ces dernières fermement ajustées. Si la lame heurte un objet solide, arrêter le moteur. Débrancher. Vérifier que la lame n'est pas tordue, fêlée ou autrement endommagée. Avant de mettre le moteur en marche, remplacer toute/s lame/s défectueuse/s. Pour votre sécurité, remplacer la lame tous les deux ans.

vitesse réduite, vous pouvez endommager la pelouse. Mettre le contrôle de l'accélérateur en position RAPIDE lors de la tonte et de l'utilisation du système de mise en sac de l'herbe. De même, réduisez la vitesse lors de l'utilisation du système de mise en sac de l'herbe.

Si vous changez légèrement de direction ou de mode de coupe, chaque fois que vous tondez, l'herbe poussera plus forte et plus épaisse. Ne pas faire le plein ou ajouter de l'huile lorsque la tondeuse est sur la pelouse. L'huile ou l'essence renversée peuvent tuer le gazon. Si l'herbe est haute ou épaisse, s'abstenir de la tondre en une seule fois. Elever le niveau de coupe lors de la première tonte et l'abaisser lors de la suivante. Autre façon de procéder : tondre en largeur et diminuer la vitesse de déplacement (pas celle du moteur) afin de tondre plus lentement, la tondeuse pourra ainsi évacuer l'herbe tondue tout en avançant.

Comprendre les contrôles et leur mode de fonctionnement. Connaître la/les vitesse/s de déplacement de votre tondeuse. Vérifier la distance d'arrêt requise selon les différentes vitesses de déplacement. Vérifier le rayon de virage de la tondeuse. Les contrôles de votre tondeuse à conducteur porté sont différents de ceux d'une voiture. L'accélérateur s'actionne manuellement et maintient constante la vitesse du moteur jusqu'à ce qu'elle soit modifiée. L'emplacement du changement de vitesses et son mode de fonctionnement sont différents de ceux d'une voiture. De même, les systèmes de frein et d'embrayage sont différents. Souvenez-vous des procédures à suivre en cas d'urgence. Rappel, arrêter le moteur stoppera la lame et le mécanisme de conduite. Si la traction des roues se relâche ou ne

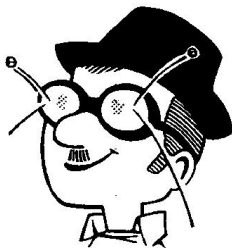

Votre tondeuse est équipée de systèmes de sécurité importants pour la sécurité de l'utilisateur et des passants, et ne doivent jamais être remplacés ou retirés de la tondeuse. Si un système de sécurité se perd, est endommagé ou ne fonctionne plus, le faire réparer ou remplacer avant de manipuler la tondeuse.

Il vaut mieux tondre de jour. Si vous devez tondre de nuit, s'assurer d'une lumière suffisante permettant une manipulation en toute sécurité. Votre tondeuse aura besoin de révisions et d'un entretien réguliers. Le calendrier d'entretien dépend de la durée d'utilisation. Les conditions de la tonte peuvent également modifier le calendrier. Vérifier le

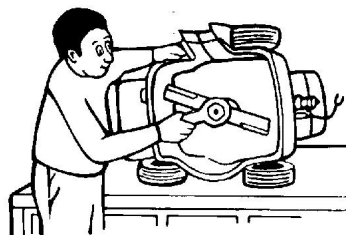

Une lame correctement affûtée réduit la charge de travail du moteur et coupe l'herbe de façon plus régulière. Affûter la lame périodiquement pour un meilleur résultat visuel. Utiliser le côté gauche du carter de la tondeuse pour couper à proximité d'objets.

Un système de mise en sac de l'herbe est bon accessoire pour votre tondeuse. Pour une meilleure performance, en toute sécurité, s'assurer que le système de mise en sac de l'herbe est l'approprié pour votre tondeuse. Suivre les instructions d'assemblage et de fonctionnement fournies avec le système de mise en sac de l'herbe.

Certains systèmes de mise en sac de l'herbe

Manuel d'instructions pour plus d'informations. Un entretien approprié permettra un fonctionnement en toute sécurité. Ne pas réviser la tondeuse (ajustement du carburateur excepté) si le moteur est en marche. Avant de procéder à la révision, et même si le moteur est à l'arrêt, ne jamais oublier de débrancher afin d'éviter que le moteur ne se mette en marche accidentellement.

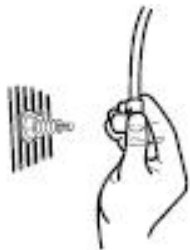

Si vous heurtez un objet de grande taille pendant la manipulation, arrêter le moteur. Débrancher. Vérifier avec attention que la tondeuse ne soit pas endommagée. Avant de remettre en marche, réparer si nécessaire. Si vous percevez de nouvelles vibrations ou des vibrations excessives, arrêtez le moteur immédiatement et examiner le problème. Toute vibration est l'avertissement de la survenance

requièrent une lame spéciale pour une meilleure performance. Avant d'ajuster, de vérifier ou de vider le système de mise en sac de l'herbe, toujours arrêter le moteur. Avant chaque usage du système de mise en sac de l'herbe, vérifier toutes fêlures, usure ou détérioration. Avant d'utiliser le système de mise en sac de l'herbe, remplacer tout élément endommagé par les pièces de rechange approuvées par le fabricant.



Afin d'obtenir une belle pelouse, bien verte, suivre les procédures de tonte ci-dessous. Ne pas couper l'herbe trop courte. Si vous coupez l'herbe trop courte, celle-ci pourrait jaunir et votre pelouse virer vers le marron. Utiliser un niveau de coupe moins élevée au cours des mois froids, lorsque l'herbe est plus épaisse. Elever le niveau de coupe pendant les périodes sèches. Si vous tondez avec une lame non affûtée ou à

semble pas sûre, désembrayer et arrêter le moteur. Descendre de la tondeuse. Déplacer l'unité vers un endroit sûr avant de vous remettre à tondre.

Votre unité est pourvue d'un système électrique incluant sur le siège un avertisseur de présence. L'avertisseur détecte si l'utilisateur est assis sur le siège. Le moteur s'arrêtera si l'utilisateur descend du siège lorsque le contrôle de l'embrayage de la lame est activé. Cet avertisseur de présence est un simple système de sécurité. Il ne doit pas être utilisé pour arrêter le moteur ou la lame de façon habituelle. Il existe d'autres systèmes de contrôle sur la tondeuse prévus à cet effet. Toujours maintenir l'avertisseur de présence, les autres systèmes de sécurité et contrôles en place et opérationnels, pour votre sécurité.

Rappel, votre tondeuse est un instrument qui peut être dangereux s'il n'est pas utilisé correctement. Suivre les instructions fournies dans le Manuel d'instructions. User de la tondeuse avec précaution et en toute sécurité permettra son utilisation pendant de nombreuses heures sans survenance de problèmes.

ETAPES A SUIVRE

AVANT DE TONDRE

- S'assurer de porter des vêtements adéquats. Porter des chaussures dures, pas de sandales ni de tennis.
- Examiner la lame. Une lame tordue, fêlée ou endommagée doit être remplacée par une pièce de rechange provenant du fabriquant.
- Faire le plein du réservoir à l'extérieur. Nettoyer toute fuite de carburant.
- Lire et suivre le Manuel pour le Propriétaire, les instructions relatives au moteur et celles afférant aux accessoires. Les instructions contenues dans le Manuel du Propriétaire ont été rédigées pour votre sécurité et celle des autres.
- Les fumées d'échappement sont dangereuses. Mettre l'appareil en marche à l'extérieur.
- S'assurer que tous les systèmes de sécurité sont installés et fonctionnent correctement.
- La tondeuse doit être exclusivement manipulée par une personne expérimentée.
- L'herbe mouillée peut être dangereuse. Laisser l'herbe se sécher.
- Ordonner aux enfants et aux tiers de se tenir éloignés de l'aire de travail.
- Ne jamais tondre sans un bon éclairage.
- Ramasser les objets épars. Les enlever de l'aire de coupe.

PENDANT LA TONTE

- Faire attention aux objets fixes et les éviter. Ils peuvent endommager la tondeuse ou provoquer des blessures.
- Un moteur, un silencieux et une transmission chauds peuvent être cause de brûlures. S'abstenir de toucher.
- Les terrains en pente et inclinés doivent être tondu avec soin. Voir le « Guide pour terrains en pente » à la fin de ce Manuel.
- Arrêter de tondre en cas de manque de lumière ou de lumière artificielle insuffisante.
- Examiner la tondeuse, la lame, et autres éléments en cas de heurt avec un objet étranger, soit si l'unité vibre excessivement.
- Ne pas procéder à es ajustements ou réparations sans arrêter le moteur. Débrancher.
- Faire attention à la circulation sur ou près des routes. Décharger loin des routes.
- Éviter les endroits où la traction ne serait pas sûre lors de la tonte. Regarder en arrière avant de changer de direction.

- Elever le niveau de coupe si l'herbe est épaisse. Tondre plus lentement. Arrêter le moteur afin d'éliminer l'herbe obstruant la tondeuse.
- Ne jamais enlever les systèmes de sécurité.
- Ne jamais verser d'essence dans le réservoir si le moteur est chaud ou en marche.

APRES AVOIR TONDU

- Laisser refroidir la tondeuse avant de la ranger dans un endroit fermé.
- Le matériel étranger à la tondeuse est dangereux. Nettoyer les restes d'herbe, de feuilles, de graisse et d'huile avant de ranger.
- Resserrer tous les écrous, verrous et vis qui se seraient relâchés avant de faire usage de l'unité.
- Vider et nettoyer l'attrape-herbe et autres accessoires.
- Enlever la clé de contact ou débrancher afin d'éviter tout usage non autorisé.
- S'assurer que la tondeuse n'est pas rangée près d'une source de contact. Les fumées gazeuses peuvent être cause d'explosion.
- Seules les pièces de rechange approuvées par le fabricant peuvent être utilisées pour réviser la tondeuse.
- Lorsque la tondeuse doit être rangée pour une longue période de temps, vider le réservoir à essence.
- Ordonner aux enfants de ne pas toucher la tondeuse. Ce n'est pas un jouet.
- Ne jamais conserver d'essence près d'une source de contact. Toujours utiliser un conteneur agréé. Maintenir l'essence hors de la portée des enfants.
- Lubrifier conformément au Manuel d'instructions. Voir « Lubrification ».

IMPORATNT – Lire le Manuel d'instructions. Conserver ce Manuel pour un usage futur et de futures références.



Vérifier le symbole indicateur des mesures de précaution. Ce symbole signifie : « Attention ! Soyez alerte ! Votre sécurité est en danger. »

GRAPHIQUES INTERNATIONAUX

Graphiques internationaux

IMPORTANT : certains des graphiques suivants sont exposés sur l'unité, soit dans la documentation fournie avec le produit. Avant de mettre l'unité en marche, connaître et comprendre la finalité de chaque graphique.

Graphiques d'avertissement

1. Attention

2. ATTENTION : risque de projection d'objets. Maintenir les passants éloignés. Lire les Instructions d'utilisation avant de manipuler l'appareil.

3. DANGER : maintenir les pieds et les mains éloignés de la lame en rotation.

4. IMPORTANT : lire le Manuel du Propriétaire avant de manipuler l'appareil.

5. DANGER : débrancher avant de réviser l'unité.

6. Vérifier l'huile et le carburant avant de commencer à utiliser

7. Porter des lunettes de sécurité



Graphiques de contrôle et Fonctionnement

1. Arrêt du moteur

2. Moteur en fonctionnement

3. Mise en marche du moteur

4. Frein à main

5. Ralentir

6. Accélérer

7. Étranglement

8. Huile

9. Contrôle de la rotation de la lame

10. Carburant

11. Niveau de puissance acoustique garanti

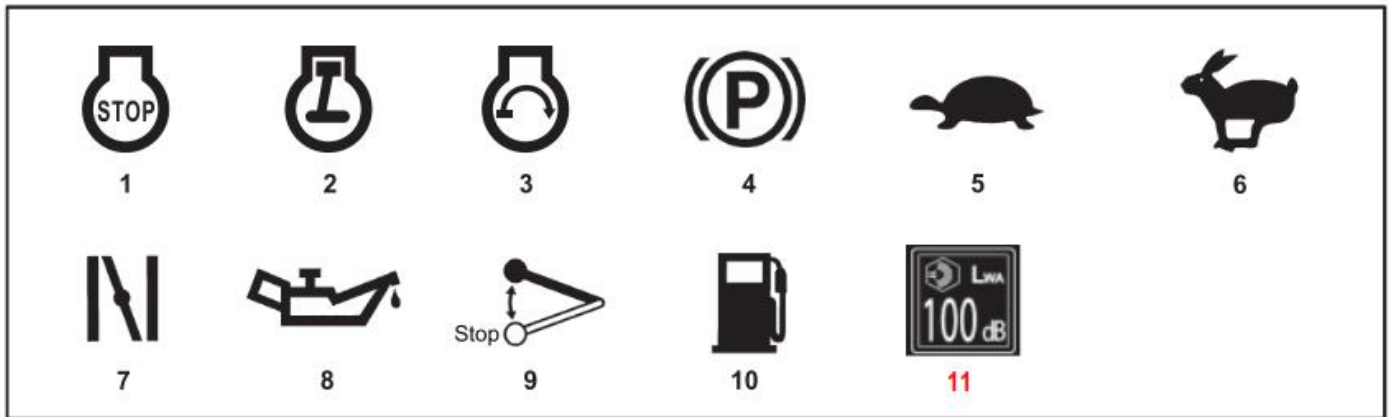

ASSEMBLAGE

ASSEMBLAGE

Lire et suivre les instructions d'assemblage et d'ajustement de votre tondeuse. Toutes les attaches se trouvent dans le sachet à pièces. Ne se débarrasser d'aucune pièce ou matériel jusqu'à assemblage complet de l'unité.



ATTENTION : avant de procéder à l'assemblage ou entretien de la tondeuse, veuillez débrancher.

REMARQUE : dans ce Manuel d'instructions, la gauche et la droite décrivent l'emplacement d'une pièce par rapport au conducteur porté.

SACHET A PIECES - CONTENU

Les attaches et autres pièces détachées sont exposées ci-dessous. Les attaches sont exposées à taille réelle. La quantité est indiquée entre parenthèses ().

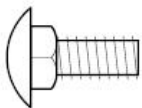

2x82 (2) Verrou de transport



14x79 (2) Ecou à oreilles

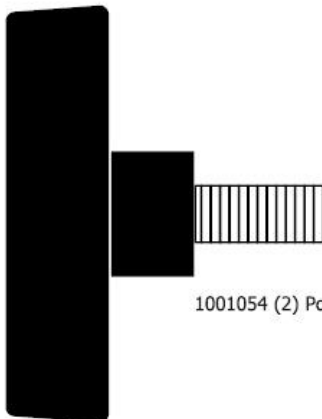

1001054 (2) Poignée

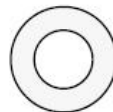

17x47 (2) Joint

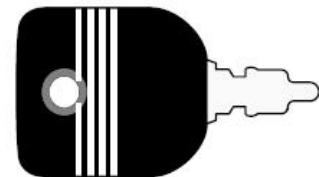

(2) Clé de contact

PIECES DETACHEES - CONTENU

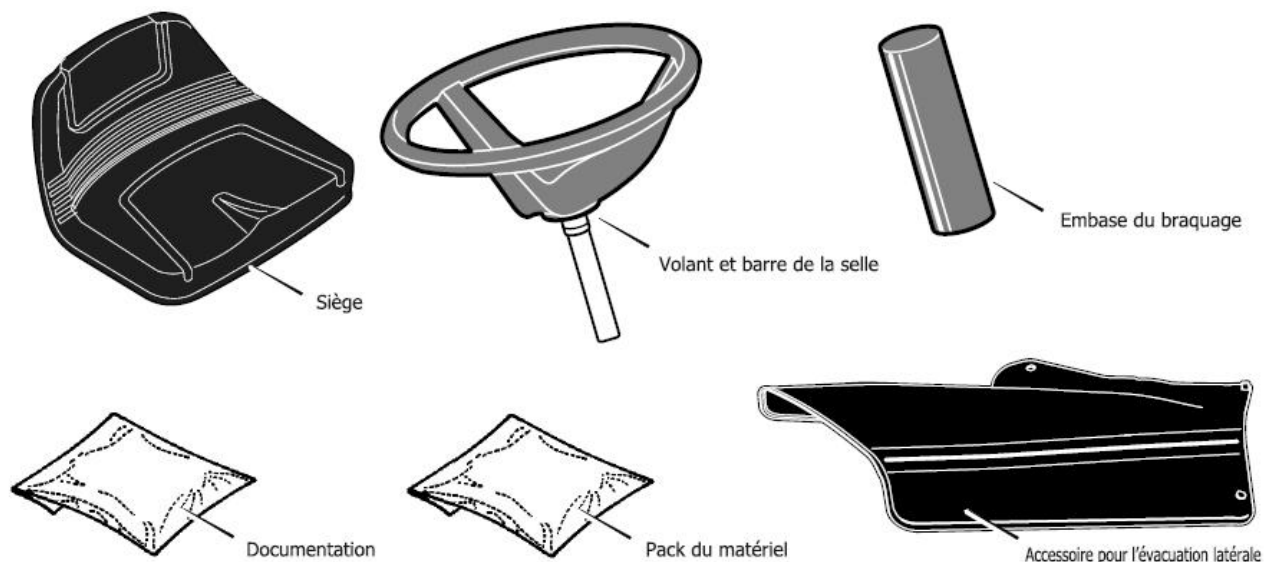

ASSEMBLAGE

INSTALLATION DU SIEGE

Utiliser les attaches exposées ci-dessous pour assembler le **siège**. Les attaches sont exposées à taille réelle.

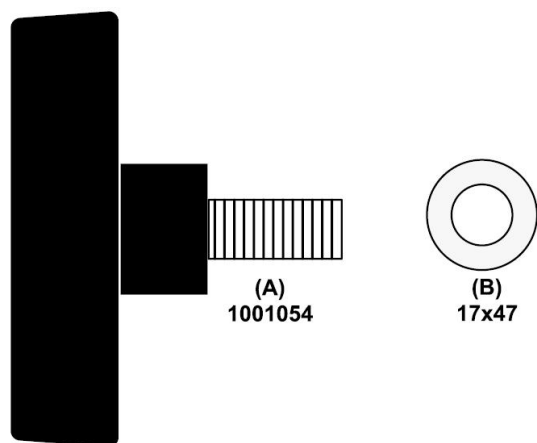

1. Retirer avec soin l'emballage plastique du **siège**.
2. Soulever le **support du siège** et assurer en position DEBOUT avec la **barre de support du siège**.
3. Aligner les cavités du **siège** avec celles du **support du siège** (Fig. 1). Fixer le siège à son support à l'aide des attaches **tel qu'indiqué**.

4. Vérifier la position de fonctionnement du **siège**. Si le **siège** a besoin d'être ajusté, relâcher les deux **écrous à oreillettes (A)**. Faire glisser le **siège** vers l'avant ou l'arrière le long des **cavités d'ajustement** tel qu'indiqué. Resserrer les **écrous à oreillettes (A)**.

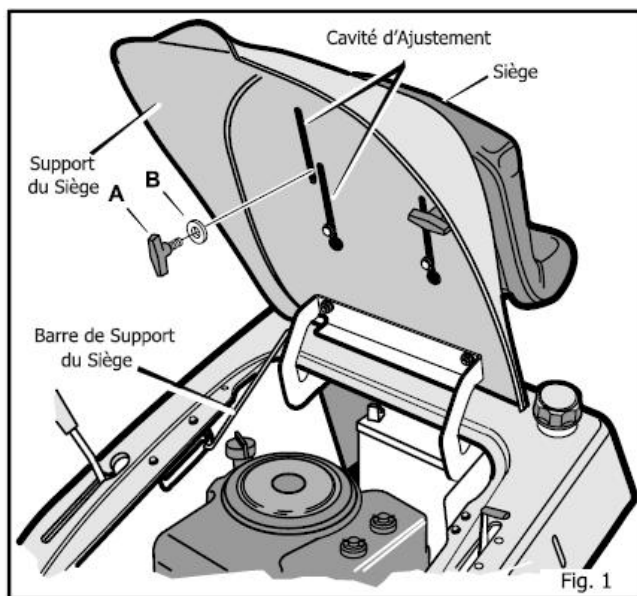

INSTALLATION DU VOLANT

Assembler le volant comme indiqué ci-dessous :

1. S'assurer que les roues avant sont en position.
2. Faire glisser le **tube** dans la **console** (Figure 2). S'assurer que l'extrémité du tube s'ajuste à la bague de braquage.
3. Faire glisser le **volant** et la **barre de la selle** dans le **tube** et la **console**. Appuyer sur le **volant**. La **barre de la selle** se verrouillera dans le pignon de la roue dentée. Tirer le **volant**. S'assurer que la **barre de la selle est verrouillée sur place**.

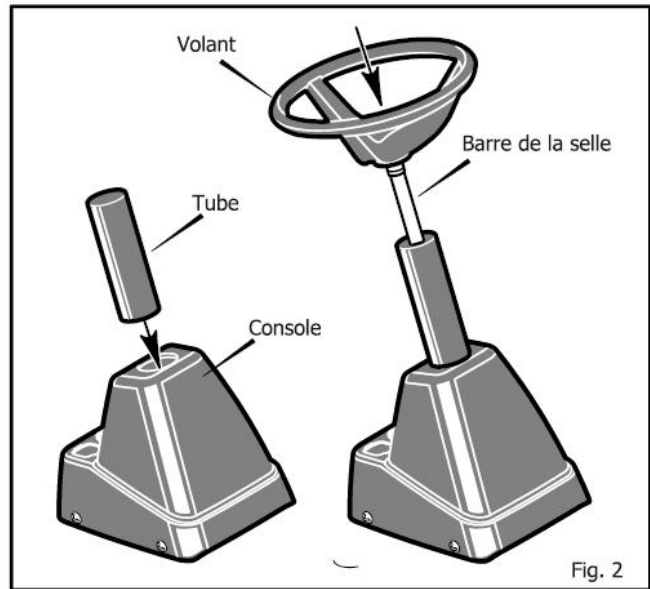

ASSEMBLAGE

BATTERIE D'ENTRETIEN

IMPORTANT : avant de fixer les câbles à la batterie, vérifier la date de cette dernière. La date indique si elle a besoin d'être chargée.

1. Soulever le support du siège et assurer en position **DEBOUT** avec la barre de support du siège.
2. Examiner la partie supérieure de la batterie afin de localiser l'emplacement de la **date de la batterie** (Figure 3).
3. Si la **batterie** a été mise en service avant **date**, les câbles peuvent être fixés sans besoin de charger la **batterie**. Voir « Fixation des Câbles de la Batterie ».
4. Si la **batterie** a été mise en service après **date**, elle doit être chargée. Voir « Charger la Batterie d'Entretien ».

CHARGER LA BATTERIE D'ENTRETIEN

! ATTENTION : lors du chargement de la batterie, s'abstenir de fumer. Maintenir la batterie éloignée des étincelles. Les vapeurs d'acide sulfurique peuvent provoquer une explosion.

1. Afin de déconnecter l'**attache de la batterie** de son **plateau**, appuyer sur l'extrémité inférieure de l'attache
2. Détacher la **batterie** du côté droit de l'unité.

3. Enlever les capsules protectrices des **bornes de la batterie**.
4. Utiliser un chargeur de 12 volts pour charger la **batterie**. Charger à un rythme de 6 ampères l'heure. Si vous ne possédez pas de chargeur de batterie, faites-la charger par un Centre de Services Agréé.
5. Installer la **batterie** et l'assurer avec son **attache**. S'assurer que les **bornes positives (+)** se trouvent du côté droit.

INSTALLATION DES CABLES DE LA BATTERIE

! ATTENTION : afin d'éviter les étincelles, connecter le câble rouge à la borne positive (+) avant de connecter le câble noir.

Utiliser les attaches exposées ci-dessous pour connecter les **câbles de la batterie**. Les attaches sont exposées à taille réelle.

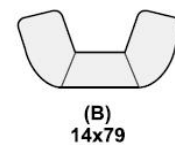
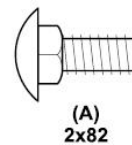

1. Enlever les capsules protectrices des bornes de la batterie.
2. Connecter le **câble rouge à la borne positive** grâce à l'attache, comme indiqué (Figure 3).
3. Connecter le **câble noir** à la borne négative grâce à l'attache, comme indiqué.

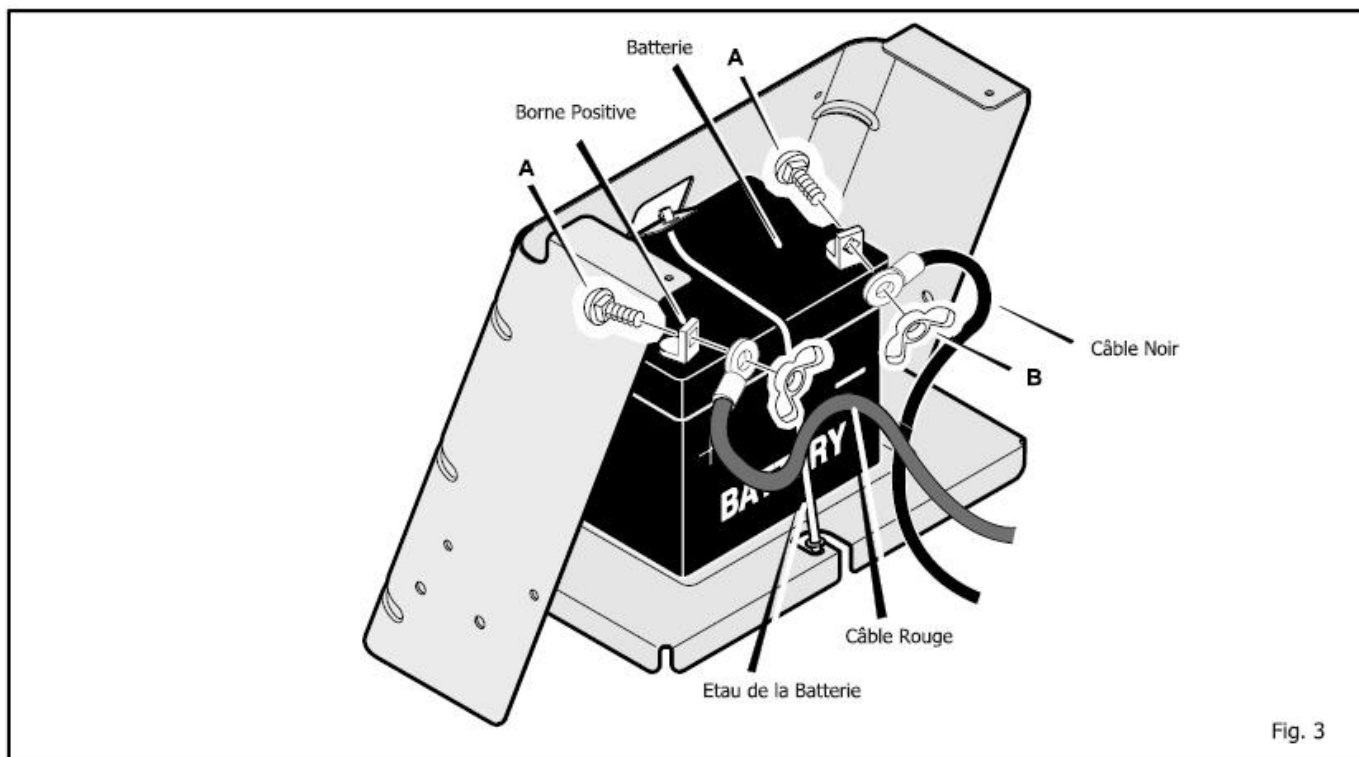

Fig. 3

ASSEMBLAGE

IMPORTANT ! AVANT DE COMMENCER A TONDRE

- Vérifier le niveau d'huile du carter
- Faire le plein d'essence
- Vérifier le niveau du carter de la tondeuse
- Vérifier la pression des pneus
- S'assurer que les câbles de la batterie sont connectés



ATTENTION : avant de procéder à l'assemblage ou entretien de la tondeuse, veuillez débrancher.

REMARQUE : dans ce Manuel d'instructions, la gauche et la droite décrivent l'emplacement d'une pièce par rapport au conducteur porté.

AVANT DE METTRE EN MARCHÉ

REMARQUE : le moteur a été fourni par le fabricant huile incluse.

Vérifier le niveau d'huile. Ajouter de l'huile si nécessaire.

Voir les instructions du fabricant du moteur relatives au type d'essence et d'huile à utiliser. Avant de faire usage de l'unité, lire les informations relatives à la sécurité, la manipulation, l'entretien et le rangement.



ATTENTION : suivre les instructions du fabricant du moteur relatives au type d'essence et d'huile à utiliser. Toujours utiliser un conteneur à essence sécurisé. S'abstenir de fumer lorsque vous faites le plein d'essence. Ne pas faire le plein d'essence dans un endroit clos. Avant de faire le plein d'essence, arrêter le moteur. Laisser refroidir le moteur quelques minutes.

IMPORTANT : cette unité est équipée d'un moteur à combustion interne et ne doit pas être utilisée sur ou à proximité de terrains

VERIFICATION DU NIVELAGE DU CHASSIS DE LA TONDEUSE

S'assurer que le niveau de coupe demeure correct. Après avoir tondu une surface peu importante, examiner cette dernière. Si le châssis de la tondeuse ne coupe pas de façon nivelée, voir les Instructions relatives à la « Vérification du nivelage du châssis de la tondeuse » dans la section Entretien de ce Manuel d'instructions.

VERIFICATION DES PNEUS

Vérifier la pression des pneus. Une pression trop élevée fera fonctionner l'unité de façon chaotique. De même, une pression erronée empêchera le châssis de la tondeuse de couper de façon nivelée. La pression correcte (PSI) est de 14 PSI (1 BAR). Les pneus ont été sur gonflés lors du transport.

FONCTIONNEMENT

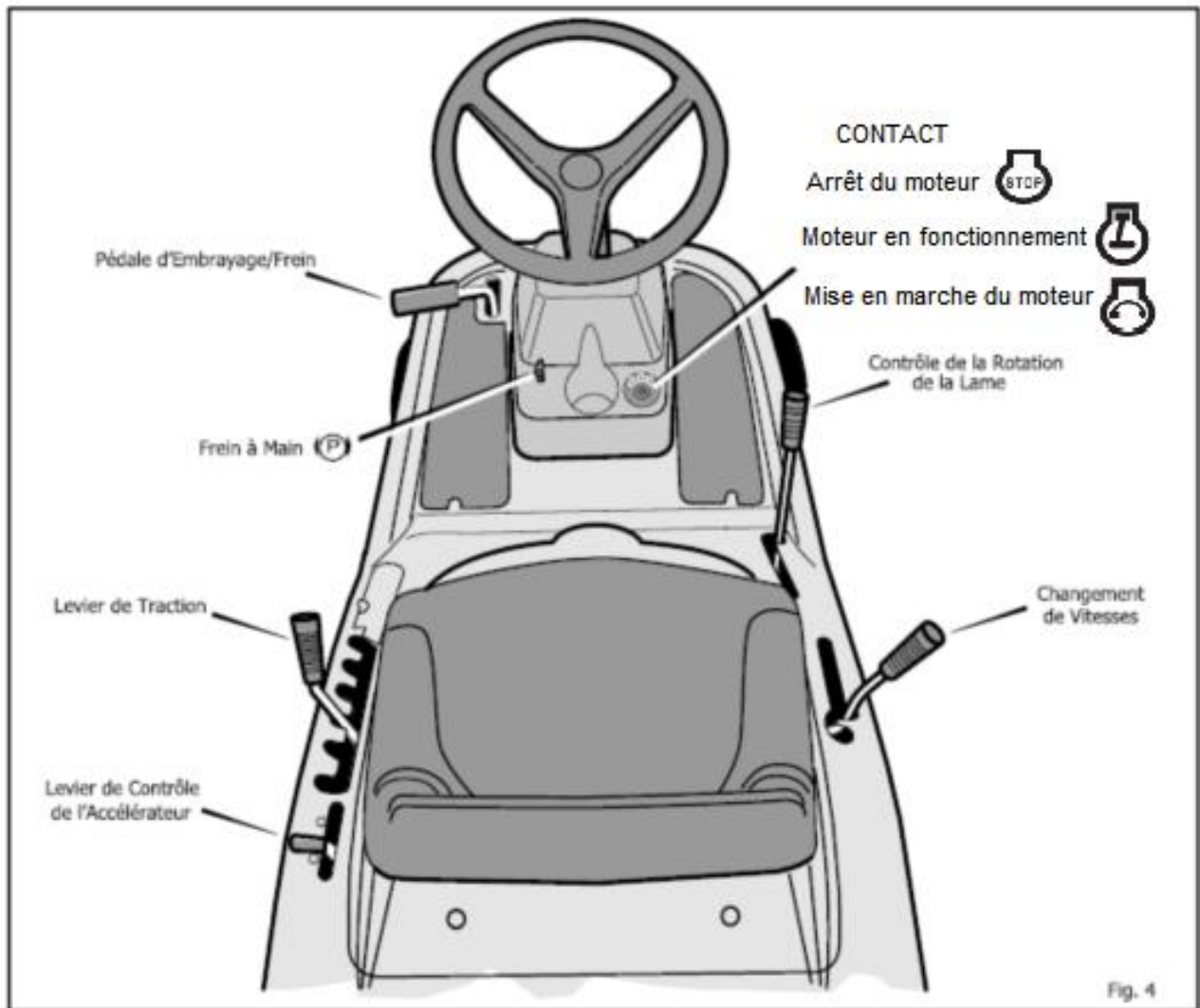

EMPLACEMENT DES CONTROLES

Contrôle de la Rotation de la Lame : faire usage de ce contrôle pour mettre en marche et arrêter la rotation de la lame.

Pédale d'Embrayage/Frein : la pédale possède deux fonctions. La première fonction est l'embrayage, la deuxième le frein.

Interrupteur de Contact : faire usage de cet interrupteur pour mettre en marche le moteur et l'arrêter.

Changement de vitesses : en faire usage pour changer de vitesse.

Lever de Traction : faire usage de ce levier pour modifier le niveau de coupe.

Lever du Frein à Main : faire usage de ce levier pour mettre le frein à main avant de descendre de l'appareil.

Lever de Contrôle de l'Accélérateur : faire usage de ce levier pour augmenter ou diminuer la vitesse du moteur.

FONCTIONNEMENT

ACCESSOIRES

Cette unité peut être complétée par divers accessoires. Voir la page afférente dans ce Manuel. Cette unité peut tirer des accessoires tels que balai à pelouse, système de ventilation, épandeur à trémie ou petite remorque. Cette unité ne peut être complétée par des accessoires tels que charrue, herse ou râteau, qui sont des appareils de labour.

Le poids brut maximum des accessoires à traction arrière ou des remorques est de 90,71 kg.

Le poids brut s'entend du poids de l'accessoire ou remorque et de la charge pouvant être transportée.

Ne pas manipuler sur une pente à plus de 10 degrés d'inclinaison en tirant d'un accessoire à traction arrière ou remorque. Nous avons inclus un guide dans ce Manuel pour vous aider à manipuler l'appareil sur des terrains en pente. Ne jamais permettre à quelqu'un de se tenir debout ou conduire un accessoire ou une remorque.

UTILISATION DU COTROLE DE L'ACCELERATEUR/STARTER

Faire usage du **contrôle de l'accélérateur/starter** pour mettre en marche l'appareil à froid, et augmenter ou réduire la vitesse du moteur (Figure 5).

1. Faire glisser le **contrôle de l'accélérateur/starter** vers l'avant, sur la position STARTER pour mettre en marche un moteur à froid.
2. La position RAPIDE est indiquée par un cliquet. Afin de fonctionner normalement et lors de l'utilisation d'un système de mise en sac de l'herbe, mettre le **contrôle de l'accélérateur** sur la position RAPIDE. Manipuler l'appareil en position RAPIDE pour charger la batterie au maximum et refroidir le moteur.
3. Le gouvernail est configuré en usine pour atteindre une performance maximale. Ne pas ajuster le gouvernail pour augmenter la vitesse du moteur.

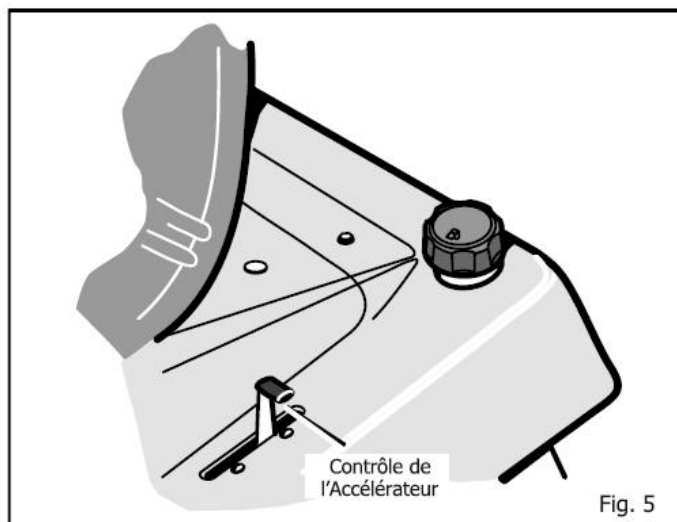

UTILISATION DU CONTROLE DE ROTATION DE LA LAME

Faire usage de ce contrôle pour embrayer la lame (Figure 6).

1. Avant de mettre le moteur en marche, s'assurer que le contrôle de rotation de la lame est sur la position DESEMBRAYAGE.
2. Pour faire tourner la lame, faire glisser le contrôle de rotation de la lame vers l'avant pour le verrouiller sur la position EMBRAYAGE.
3. Afin d'arrêter la lame, mettre le contrôle de rotation de la lame sur la position DESEMBRAYAGE. Avant de descendre de l'appareil, s'assurer que la lame a fini de tourner.
4. Avant de manipuler l'unité sur un trottoir ou une route, mettre le contrôle de rotation de la lame sur la position DESEMBRAYAGE.

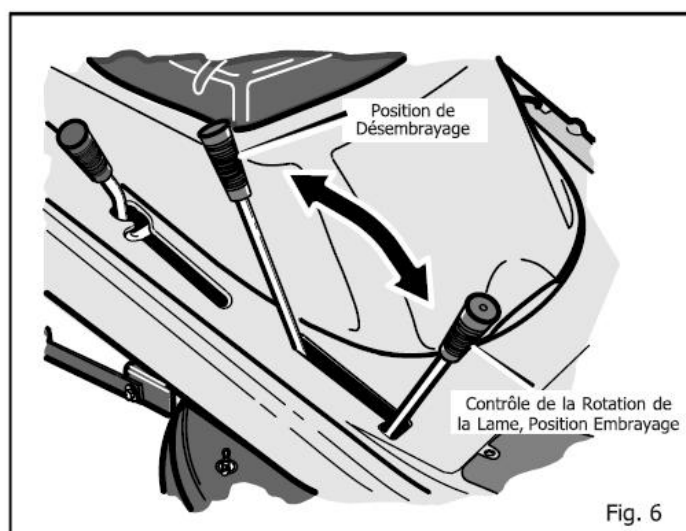

ATTENTION : toujours tenir les mains et les pieds loin de la lame, de l'ouverture de la chicane et du châssis de la tondeuse lorsque le moteur est en marche.

FONCTIONNEMENT

UTILISATION DU CHANGEMENT DE VITESSES

Afin de modifier la vitesse de l'unité ou changer de direction, suivre les étapes ci-dessous :

ATTENTION : avant de manipuler le changement de vitesse, appuyer à fond sur la pédale du starter/frein pour arrêter l'appareil. Si l'appareil n'est pas arrêté, la boîte de vitesses peut être endommagée.

1. Appuyer à fond sur la pédale du starter/frein pour arrêter l'appareil. Maintenir le pied sur la pédale (Figure 7).

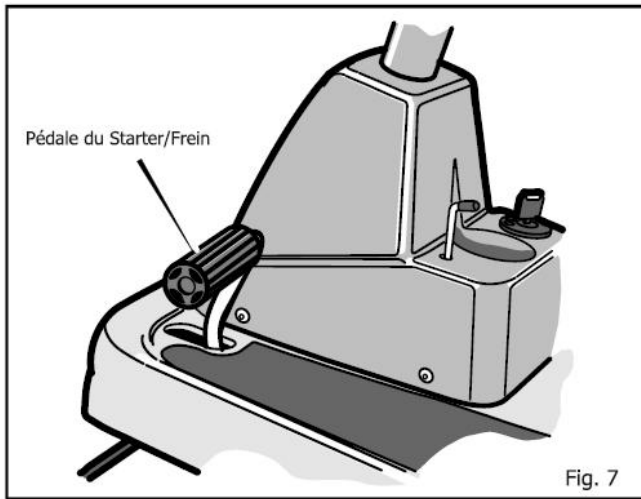

2. Mettre le levier du contrôle de l'accélérateur sur la position RALENTI (Figure 8).

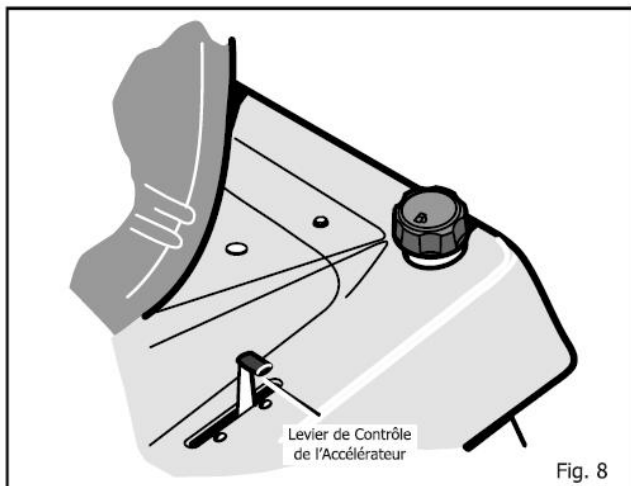

3. Pour aller de l'avant, pousser le **changement de vitesse** vers le mode correspondant. Pour faire marche arrière, pousser le **levier de traction** vers le mode RECULER.

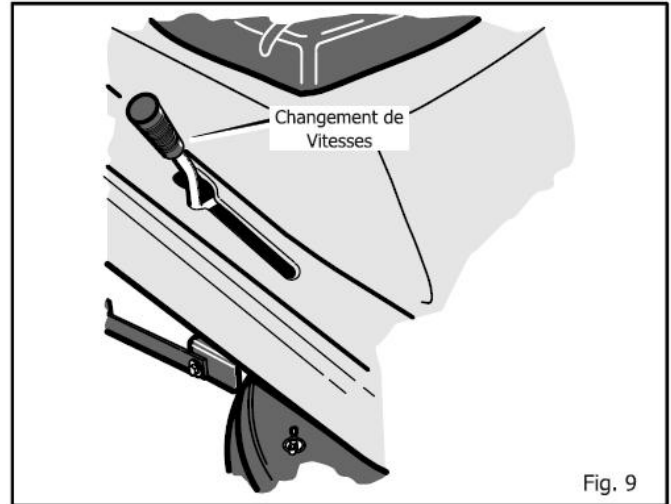

4. Relâcher doucement la pédale embrayage/frein. Ne pas maintenir le pied sur la pédale.

5. Mettre le contrôle de l'accélérateur sur la position RAPIDE.

FONCTION	CHANGEMENT DE VITESSES 6 VITESSES	ACCELERATEUR
Taille	1	
Evacuation de la neige	1	
Mise en sac de l'herbe	1 ou 2	
Mise en paillage	2 ou 2	
Coupe normale	2 ou 3	
Coupe tranquille Lame chasse-neige	3 ou 4	
Transport	5 ou 6	
Accessoires	*	

* Voir le Manuel d'instructions pour Accessoires.

FONCTIONNEMENT

METTRE LE FREIN A MAIN

1. Appuyer à fond sur la **pédale du starter/frein**.
2. Tirer sur le **levier du frein à main** (Figure 10).
3. Lever le pied de la pédale du starter/frein et relâcher le **levier du frein à main**. S'assurer que le **frein à main** détiendra l'unité.
4. Afin de relâcher le **frein à main**, appuyer à fond sur la **pédale du starter/frein**. Le **frein à main** se relâchera automatiquement.



ATTENTION : avant de descendre de l'appareil, pousser le changement de vitesse vers la position neutre (N). Mettre le frein à main. Mettre le contrôle de rotation de la lame sur la position DESEMBRAYAGE. Arrêter le moteur et retirer la clé de contact.

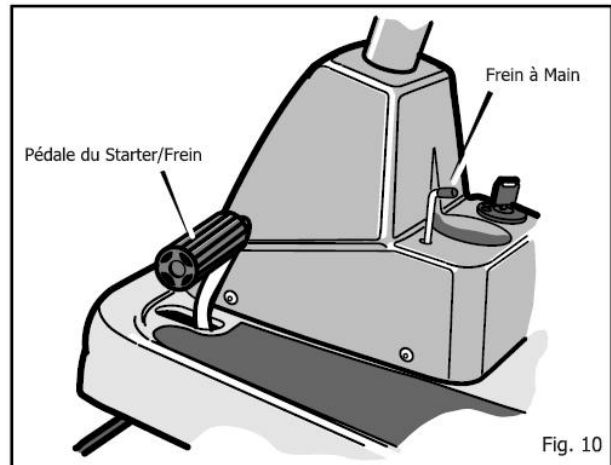

Fig. 10

ADAPTATION DU NIVEAU DE COUPE

Afin d'adapter le niveau de coupe, soulever ou baisser le **levier de traction** comme il suit :

1. Pousser le **levier de traction** pour abaisser le châssis de la tondeuse et tirer sur le levier pour soulever le châssis (Figure 11).
2. Si vous roulez sur un trottoir ou une route, mettre le **levier de traction** sur la plus élevée des positions et le contrôle de rotation de la lame en mode DESEMBRAYAGE.

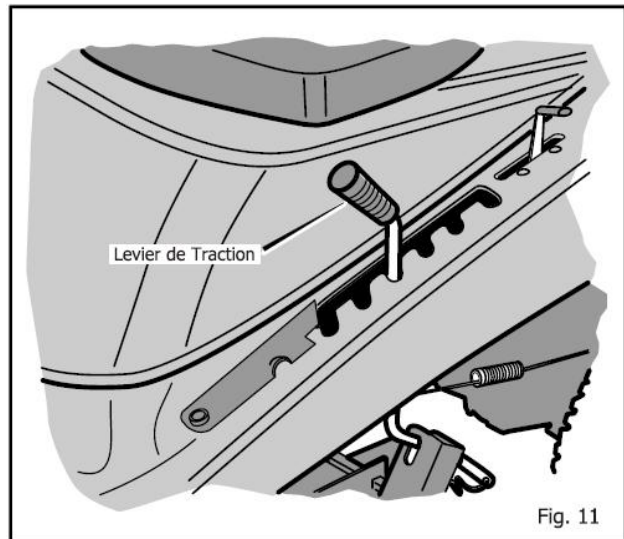

Fig. 11

ARRETER L'UNITÉ

1. Appuyer à fond sur la pédale d'embrayage/frein pour arrêter l'unité. Maintenir le pied sur la pédale.
2. Mettre le contrôle de rotation de la lame sur la position DESEMBRAYAGE.
3. Pousser le changement de vitesse vers la position NEUTRE.
4. Mettre le frein à main.



ATTENTION : s'assurer que le frein à main retiendra l'unité.

5. Mettre le contrôle de l'accélérateur sur la position LENT.
6. Afin d'arrêter le moteur, tourner la clé de contact vers la position ARRÊT. Retirer la clé.

TRANSPORT DE L'UNITÉ

Pour transporter l'unité, suivre les étapes suivantes :

1. Mettre le contrôle de rotation de la lame sur la position DESEMBRAYAGE.
2. Tirer du levier de traction jusqu'à la position la plus élevée.
3. Mettre le contrôle de l'accélérateur sur une position intermédiaire entre LENT et RAPIDE.
4. Pour aller plus vite, pousser le changement de vitesse vers une position plus rapide.

FONCTIONNEMENT

INSTALLATION DU DEVERSOIR LATERAL



ATTENTION : afin d'éviter toute mise en marche accidentelle du moteur, veuillez débrancher. S'assurer que le contrôle de rotation de la lame est sur la position **DESEMBRAYAGE**.

La **housse du système de mise en paillis** permet le paillage de l'herbe afin d'obtenir une coupe précise et fine. Pour évacuer l'herbe de côté, ajuster le **déversoir latéral** comme il suit.

1. Relâcher les attaches qui assurent la **housse du système de mise en paillis** (Figure 12).
2. Soulever la **housse**. Ajuster le **déversoir latéral** grâce aux mêmes écrous fixant la **housse**.
3. Assurer le **déversoir latéral** à l'aide des attaches.
4. Afin de mettre en paillis, retirer le **déversoir latéral** et ajuster la **housse** au châssis de la tondeuse grâce aux attaches.

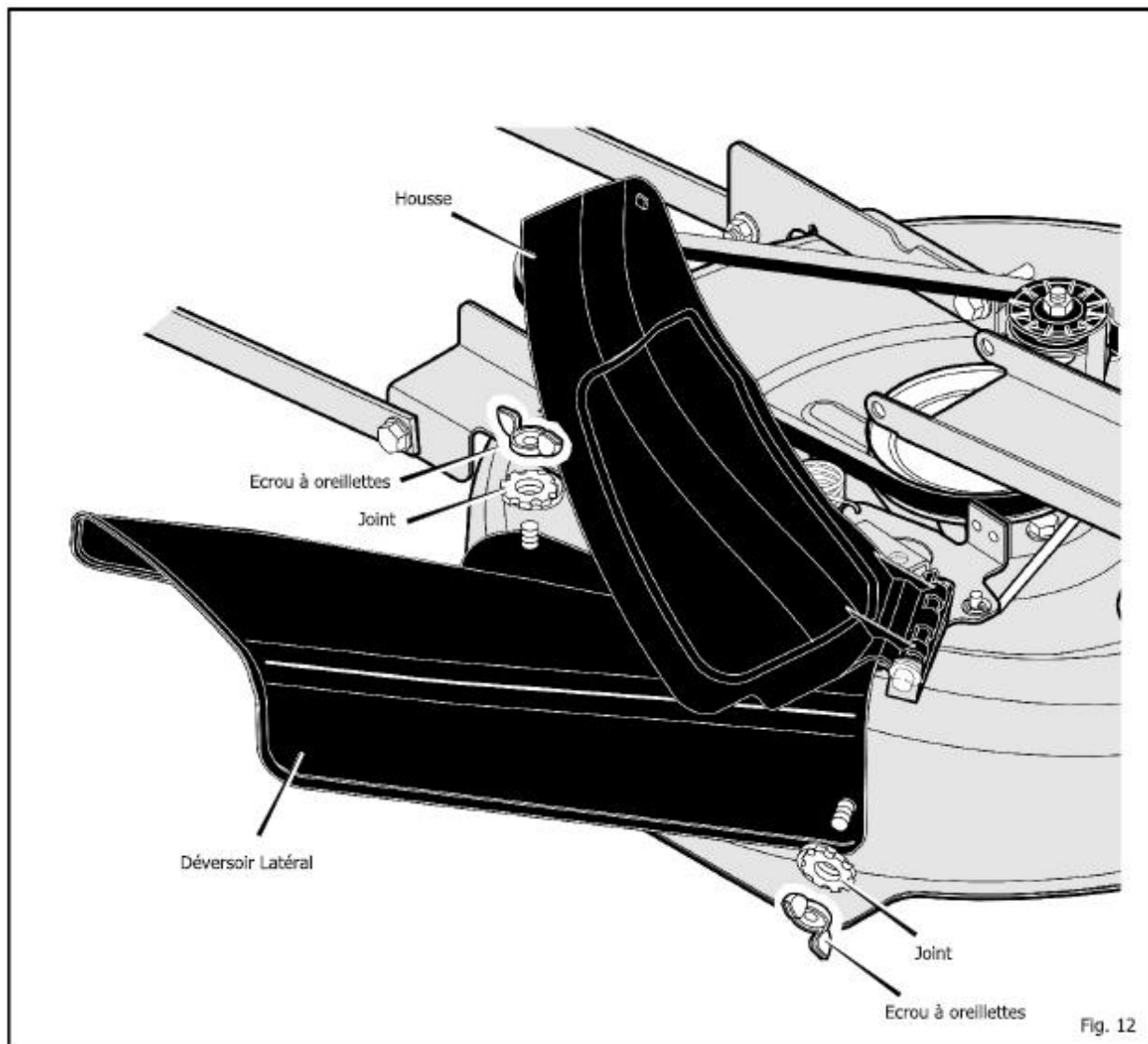

FONCTIONNEMENT

AVANT DE METTRE EN MARCHÉ LE MOTEUR

VERIFIER L'HUILE

REMARQUE : le moteur a été fourni par le fabricant huile incluse. Vérifier le niveau d'huile. Ajouter de l'huile si nécessaire. Suivre les instructions du fabricant du moteur relatives au type d'essence et d'huile à utiliser.

1. S'assurer que l'unité est nivelée.

REMARQUE : ne pas vérifier le niveau d'huile si le moteur est en marche.

2. Vérifier l'huile. Suivre les procédures indiquées dans les instructions relatives au moteur fournies par le fabricant.
3. Si nécessaire, ajouter de l'huile jusqu'à ce que celle-ci atteigne la marque PLEIN sur la jauge du niveau d'huile. La quantité d'huile à ajouter pour faire le plein est indiquée sur la jauge du niveau d'huile. Ne pas ajouter trop d'huile.

FAIRE LE PLEIN D'ESSENCE



ATTENTION : toujours utiliser un conteneur à essence sécurisé. S'abstenir de fumer lorsque vous faites le plein d'essence. Ne pas faire le plein d'essence dans un endroit clos. Avant de faire le plein d'essence, arrêter le moteur. Laisser refroidir le moteur quelques minutes.

Remplir le réservoir à essence avec de l'essence sans plomb ordinaire. Ne pas utiliser d'essence sans plomb premium. S'assurer que l'essence est propre et fraîche. L'essence contenant du plomb accroît les dépôts et réduit la durée de vie des valves.

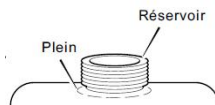

ATTENTION : un mélange d'alcool (éthanol ou méthanol) et d'essence (appelé gasoil) provoquera des humidités et des dépôts acides au cours de l'emmagasinage. Lorsque l'unité est rangée, les acides présents dans le carburant peuvent endommager le système.

Afin d'éviter tous problèmes au moteur dus au système carburant, vider ce dernier avant de ranger pour une période de 30 jours ou plus, comme il suit :

1. Vider le réservoir à essence.
2. Mettre le moteur en marche. Le laisser tourner jusqu'à ce que le tuyau d'alimentation et le carburateur soient vides.
3. Afin d'utiliser l'appareil après un emmagasinage de longue durée, s'assurer de faire usage d'essence fraîche. Voir les instructions de rangement pour plus d'information.
4. Ne jamais utiliser d'agents nettoyants pour le moteur ou le carburateur, des dommages permanents pourraient être causés au réservoir.

CARBURATEUR

Le carburateur a été conçu en usine pour de multiples raisons. Si le moteur est mis en fonctionnement conformément aux instructions suivantes, le mélange du carburateur peut être ajusté. Afin d'ajuster le carburateur, voir les instructions du fabricant relatives au moteur.

1. Le moteur accuse une perte d'énergie ou ne tourne pas de façon régulière.
2. Un changement dans la manipulation d'été à hiver.
3. Un changement de température de 40 degrés au cours de la manipulation. Le carburateur a été ajusté en usine à 80 degrés.
4. Le moteur tourne à plus de 1.212,20 mètres de hauteur.

METTRE LE MOTEUR EN MARCHÉ



ATTENTION : votre unité est pourvue d'un système électrique incluant sur le siège un avertisseur de présence. L'avertisseur détecte si l'utilisateur est assis sur le siège. Le moteur s'arrêtera si l'utilisateur descend du siège lorsque le contrôle de l'embrayage de la lame est activé ou la transmission embrayée. Toujours s'assurer que l'avertisseur de présence fonctionne correctement, pour votre sécurité.

REMARQUE : le moteur se mettra en marche lorsque vous appuierez sur la pédale d'embrayage/frein ou mettez le frein à main et le contrôle de la rotation de la lame sur la position DESEMBRAYAGE.

1. Appuyer à fond sur la pédale d'embrayage/frein. Maintenir le pied sur la pédale.
2. Pousser le levier de changement de vitesse vers la position NEUTRE (N).

3. S'assurer que le contrôle de la rotation de la lame est sur la position DESEMBRAYAGE.
4. Appuyez à fond sur le contrôle de l'accélérateur jusqu'au STARTER ou position RAPIDE. Certains modèles sont pourvus d'une poignée distincte pour le starter. Tirer sur cette poignée jusqu'à atteindre la position STARTER.
5. Tourner la clé de contact sur la position MISE EN MARCHÉ. Relâcher la clé lorsque le moteur se met en marche.

REMARQUE : si le moteur ne se met pas en marche après quatre ou cinq essais, voir le Tableau des Diagnostics.

6. Mettre doucement le contrôle de l'accélérateur sur la position LENT.
7. Laisser le moteur encore froid tourner quelques minutes. Commencer à travailler lorsque le moteur est chaud. Afin de mettre en marche un moteur à chaud, mettre le contrôle de l'accélérateur sur une position intermédiaire entre LENT et RAPIDE.

FONCTIONNEMENT

FONCTIONNEMENT DU CHASSIS



ATTENTION : la housse du système de mise en paillis est un système de sécurité. Ne pas la retirer. La chicane dirige le matériel évacué vers le sol. Toujours maintenir la chicane en position basse. Si la chicane est endommagée, la remplacer par la pièce de rechange originale provenant d'un Centre de Services Agréé.

IMPORTANT : lors de la manipulation avec le châssis, toujours maintenir le contrôle de l'accélérateur sur la position RAPIDE.

1. Mettre le moteur en marche.
2. Tirer sur le levier de traction jusqu'au niveau de coupe souhaité. Si l'herbe est haute ou épaisse, la tonde à la hauteur la plus élevée tout d'abord, puis abaisser le châssis à une hauteur plus basse.

ATTENTION : ne pas travailler avec le châssis en position AJUSTEMENT DU NIVEAU., le châssis et les lames pourraient être endommagés.

3. Mettre le contrôle de l'accélérateur sur la position LENT.

4. Déplacer doucement le contrôle de rotation de la lame vers la position EMBRAYAGE.

5. Appuyer à fond sur la pédale embrayage/frein.

6. Placer le changement de vitesse sur le mode désiré.

REMARQUE : si vous tondez de l'herbe épaisse ou utilisez le système de mise en sac, réduire la vitesse.

7. Relâcher doucement la pédale d'embrayage/frein.

8. Déplacer le contrôle de l'accélérateur sur la position RAPIDE. Si vous avez besoin d'aller plus vite, soit plus lentement, arrêter l'unité et changer de vitesse.

9. S'assurer que le niveau de coupe demeure adéquat. Après avoir tondu une surface peu importante, examiner l'aire de travail. Si le châssis ne tond pas de façon nivelée, voir les instructions relatives au « Nivelage du châssis de la tondeuse » dans la section Entretien.



ATTENTION : afin de mieux contrôler l'unité, toujours sélectionner une vitesse sûre.

TONDRE SUR DES TERRAINS EN PENTE



ATTENTION: ne pas travailler sur des pentes trop escarpées empêchant de faire marche arrière aisément. Ne jamais conduire l'appareil en travers de la pente. Voir le « Guide pour tondre sur des terrains en pente » pour plus d'information à la fin de ce Manuel.

2. Avant de manipuler la tondeuse en pente, réduire à la vitesse la plus lente.
3. Ne pas s'arrêter ou changer de vitesse sur une pente. Si vous devez vous arrêter, appuyer rapidement sur la pédale d'embrayage/frein et mettre le frein à main.

4. Afin de remettre en marche, s'assurer que la vitesse sélectionnée est la plus lente. Déplacer le contrôle de l'accélérateur vers la position LENT. Relâcher la pédale doucement.

5. Si vous devez vous arrêter ou mettre en marche sur une pente, s'assurer de l'espace suffisant pour permettre à l'appareil de rouler lorsque vous relâchez le frein et embrayez.

6. Soyez très attentif lorsque vous changez de direction sur une pente. Lorsque vous travaillez en pente ou devez changer de direction, déplacer le contrôle de l'accélérateur vers la position LENT pour éviter les risques d'accident.

FONCTIONNEMENT

CONSEILS EN MATIERE DE MANIPULATION

1. Vérifier que le contrôle de rotation de la lame soit correctement ajusté pour que la/les lame/s puissent être désembrayées aisément.
2. Avant de faire usage de l'unité, vérifier le niveau d'huile dans la jauge et en ajouter si nécessaire.
3. Si l'appareil ne se met pas en marche, s'assurer tout d'abord que la batterie est connectée.
4. S'assurer que toutes les courroies sont insérées dans les bras de guidage. Voir les instructions relatives au gouvernail et courroies de la tondeuse.
5. Avant de procéder à un examen, ajustement (carburateur excepté) ou réparation, s'assurer de débrancher.
6. Afin d'assurer une durée de vie plus longue à la batterie sur les modèles fonctionnant grâce à l'électricité, charger la batterie tous les trois mois.
7. Utiliser le changement de vitesse et non le contrôle de l'accélérateur pour changer de vitesse.
8. Les courroies peuvent se froisser lorsque la lame ou l'embrayage est enclenché. Ce froissement est normal et ne porte pas atteinte au fonctionnement de l'appareil.

CONSEILS POUR LA TONTE ET L'ENSACHAGE

1. Pour une pelouse encore plus belle, vérifier le niveau de coupe du châssis de la tondeuse. Voir le « Nivelage du châssis de la tondeuse » dans la section Entretien.
2. Fin que le châssis de la tondeuse coupe de façon nivelée, s'assurer que la pression des pneus est correcte.
3. Chaque fois que vous utilisez l'unité, vérifier la lame. Si elle est tordue ou endommagée, la remplacer immédiatement. De même, s'assurer que l'écrou qui maintient la lame est fermement vissé.
4. Maintenir la/les lame/s affûtée/s. Les lames usées feront virer l'extrémité de l'herbe au brun.
5. Ne pas tondre ou mettre en sac l'herbe mouillée. L'herbe mouillée ne se décharge pas aisément. Laisser l'herbe sécher avant de tondre.
6. Utiliser le côté gauche du châssis de la tondeuse pour couper à proximité des objets.
7. Déverser l'herbe coupée sur la surface tondue. La décharge n'en sera que plus régulière.
8. Lorsque vous tondez de grandes surfaces, commencer en tournant vers la droite afin que l'herbe coupée soit déversée loin des arbustes, clôtures, allées, etc. Après un ou deux tours, tondre en sens inverse vers la gauche jusqu'à fin du travail (Figure 13).
9. Si l'herbe est très haute, tondre à deux fois afin de réduire la charge du moteur. Tonde d'abord avec le châssis en position élevée puis l'abaisser lors de la deuxième coupe.
10. Pour une meilleure performance du moteur et un déversement régulier de l'herbe tondue, travailler toujours avec l'accélérateur en position RAPIDE.
11. Lors de l'utilisation du système d'ensachage, travailler avec l'accélérateur en position RAPIDE et le changement de vitesse en première ou en seconde.
12. Pour une meilleure performance et qualité de coupe, tondre avec le changement de vitesse enclenché sur une des vitesses plus lentes.
13. Après chaque utilisation, nettoyer les parties inférieure et supérieure du châssis pour une meilleure performance. De même, un châssis propre aidera à prévenir les risques d'incendie.

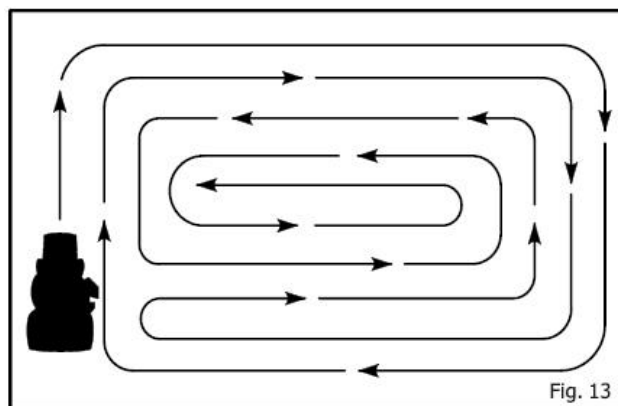

Fig. 13

ENTRETIEN

TABLEAU D'ENTRETIEN

FREQUENCE	ENTRETIEN REQUIS	REMARQUES
Quotidiennement ou avant chaque usage	Entretien du moteur.	Se référer au Manuel du Propriétaire Section Moteur.
	Vérification des lames.	Examiner toutes fêlures, l'usure et les dommages excessifs.
	Eliminer les débris de l'unité et l'aire de tonte.	Se référer à la section Entretien.
	Examiner les pièces rotatives et coulissantes.	Se référer à la section Entretien.
	Vérifier que le châssis de la tondeuse est nivelé.	Examiner toutes fêlures, l'usure et les dommages excessifs.
	Vérifier le fonctionnement du frein.	Se référer aux Sections sur le Fonctionnement et l'Entretien.
Après les 5 premières heures	Changer l'huile.	Se référer au Manuel du Propriétaire Section Moteur.
Après 25 heures	Entretien du moteur.	Se référer au Manuel du Propriétaire Section Moteur.
	Enlever, examiner, affûter et équilibrer les lames.	Se référer à la section Entretien.
	Vérifier les ajustements : Contrôle de rotation de la lame. Frein Embrayage Gouvernail	Se référer à la section Entretien.
	Lubrifier le châssis de la tondeuse.	Se référer aux instructions de lubrification.
	Vérifier le silencieux : a. Couple b. Usure et brûlure c. Etat du pare-étincelles (s'il existe)	Se référer à la section Entretien.
Avant de ranger pour 30 jours ou plus	Préparer le moteur à être rangé.	Se référer au Manuel du Propriétaire Section Moteur.
	Vider le système carburant.	Se référer aux avertissements dans le Manuel du Propriétaire.
	Ajouter du stabilisateur de carburant.	Se référer au Manuel du Propriétaire Section Moteur.
	Préparer la batterie à être rangée : a. Déconnecter de l'unité. b. Charger. c. Ranger dans un endroit frais et sec.	

RECOMMANDATIONS GENERALES

- Il est de la responsabilité du propriétaire d'entretenir ce produit afin d'en allonger la durée de vie et maintenir la couverture de l'assurance.
- Examiner la prise, le frein, lubrifier l'unité et nettoyer le filtra à air une fois par an.
- Vérifier les attaches. S'assurer qu'elles sont fermement ajustées.
- Suivre les instructions en matière (l'Entretien pour maintenir l'appareil en bon état de fonctionnement.



ATTENTION: avant de procéder à un examen, ajustement ou réparation de l'unité, veuillez débrancher afin d'éviter toute mise en marche accidentelle.

REMARQUE : le couple est mesuré en mètres. Cette mesure indique si les écrous et les verrous doivent être fermement vissés. Le couple se mesure avec une clé dynamométrique.

VERIFICATION DU SILENCIEUX

Vérifier le silencieux toutes les 50 heures. S'assurer qu'il est correctement assemblé et ne s'est pas relâché. Si le silencieux est usé ou brûlé, le remplacer par un nouveau silencieux. Un silencieux endommagé est source d'incendies et peut également endommager le moteur.

Si vous assemblez un pare-étincelles au silencieux, examiner les deux éléments à la fois. Si le pare-étincelles est endommagé ou usé, le remplacer par un nouveau pare-étincelles. Se rendre au Centre de Services Agréé le plus proche pour y procéder.

ENTRETIEN

EXAMEN DE LA LAME

ATTENTION : avant d'examiner la lame ou de la retirer, veuillez débrancher. Si la lame heurte un objet, arrêter le moteur. Vérifier que l'unité ne soit pas endommagée.

La lame est pourvue de bords tranchants. Lors du port de la lame, utiliser des gants ou un chiffon afin de protéger vos mains.

Si vous maintenez la lame affûtée et vérifiez qu'elle n'est pas endommagée, elle tranchera mieux et en toute sécurité. Examiner la lame fréquemment afin de détecter une usure excessive, des fêlures ou autres dommages. Examiner fréquemment l'écrou qui maintient la lame vissée. Maintenir cet écrou fermement vissé. Si la lame heurte un objet, arrêter le moteur. Débrancher. Vérifier que la lame ne soit pas tordue ou endommagée. Vérifier que l'adaptateur n'est pas endommagé. Avant toute mise en marche, remplacer les pièces endommagées par les pièces de rechange originales. Se rendre au Centre de Services Agréé le plus proche. Tous les trois ans, faire réviser la lame ou la remplacer par une pièce de rechange originale par un expert autorisé.

RETIRER ET INSTALLER LA LAME

1. Retirer le châssis. Voir les instructions relatives au « Retrait du châssis de la tondeuse ».
2. Utiliser un bout de bois pour empêcher la lame de tourner.
3. Dévisser l'écrou qui maintient la lame (Figure 14).

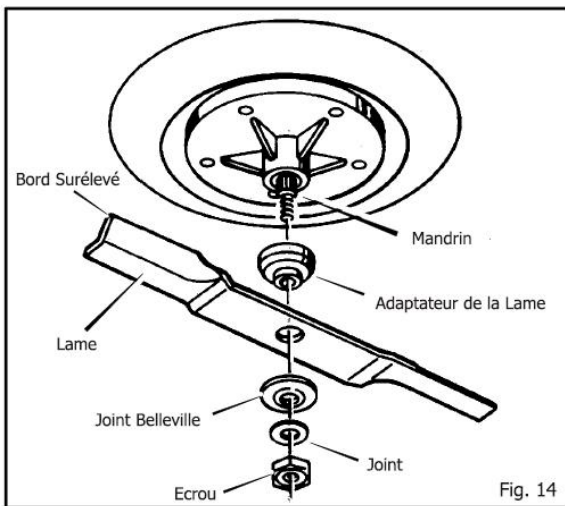

4. Examiner la lame et son adaptateur conformément aux instructions correspondantes. Remplacer une lame sérieusement usée ou endommagée par une lame de rechange originale. Se rendre au Centre de Services Agréé le plus proche.
5. Nettoyer les parties supérieure et inférieure du châssis. Eliminer l'herbe et les débris.
6. Assembler la lame et son adaptateur au mandrin (Figure 14).
7. Assembler la lame de façon à ce que son bord surélevé soit en position. Si la lame est à l'envers, elle ne coupera pas correctement et peut être source d'accidents.
8. Ajuster la lame avec les joints et l'écrou originaux. S'assurer que la jante extérieure du joint Belleville est fixée contre la lame (Figure 15).

ATTENTION : l'écrou qui maintient la lame doit toujours être fermement vissé. Un écrou ou une lame relâchés peuvent être source d'accidents.

9. Visser fermement l'écrou qui maintient la lame à un couple de 47,5 N-m.

10. Installer le châssis de la tondeuse. Voir les instructions relatives à l'« Installation du châssis de la tondeuse ».

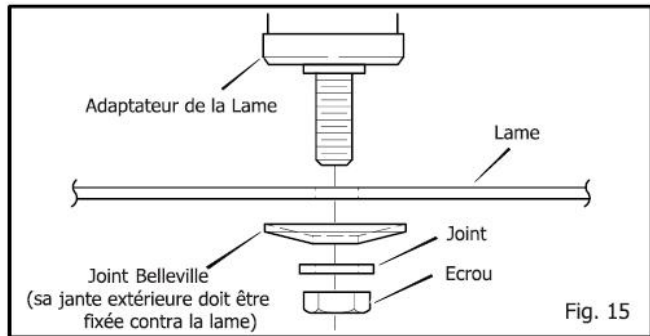

AFFUTER LA LAME



ATTENTION : risque de vibrations si la lame n'est pas correctement équilibrée ou si elle est endommagée. Une lame fêlée peut casser et provoquer un accident.

Maintenir les bords de la lame affûtés. Une lame non affûtée fera virer l'extrémité de l'herbe au brun.

1. Affûter la lame deux fois par an ou toutes les 25 heures.
2. Retirer la lame conformément aux Instructions correspondantes.
3. Nettoyer la lame avec une brosse, de l'eau et du savon. Examiner la lame pour détecter toutes fêlures, entailles ou autres dommages. Remplacer une lame sérieusement usée ou endommagée par une lame de rechange originale. Se rendre au Centre de Services Agréé le plus proche.
4. Affûter la lame avec une lime (Figure 16). S'assurer de maintenir l'angle oblique original.
5. S'assurer que la lame est équilibrée. Utiliser un tournevis et tenir la lame parallèle au sol (Figure 16). Une lame équilibrée se maintiendra parallèle au sol. Si la lame n'est pas équilibrée, son extrémité la plus lourde se tournera vers le sol. Affûter cette extrémité jusqu'à ce que la lame soit équilibrée.
6. Une nouvelle lame tondra mieux qu'une lame sérieusement usée. Tous les trois ans, faire réviser la lame par un expert autorisé ou la faire remplacer par une lame de rechange originale.
7. Assembler la lame conformément aux Instructions correspondantes.

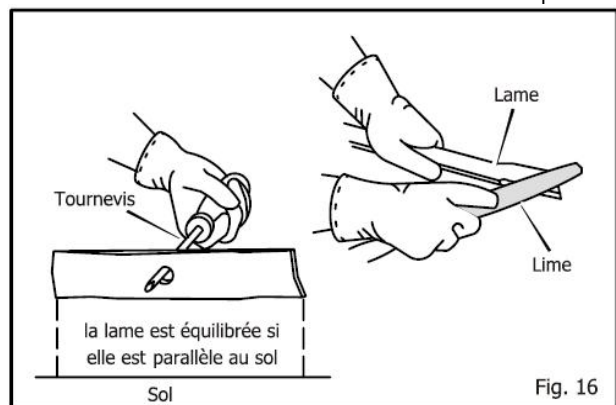

ENTRETIEN

VERIFICATION DU contrôle DE ROTATION DE LA LAME



ATTENTION : afin d'éviter toutes blessures, le contrôle de rotation de la lame doit fonctionner correctement.

En fonctionnement normal, le contrôle de rotation de la lame ne requerra pas d'ajustements. Toutefois, si la performance de coupe décroît ou la qualité de celle-ci est insuffisante, procéder aux modifications suivantes :

1. Lorsque vous tondez, s'assurer que le contrôle de l'accélérateur est sur la position RAPIDE.
2. Placer le **contrôle de rotation de la lame** sur la position **DESEMBRAYAGE** (Figure 17).
3. Arrêter le moteur. Débrancher.

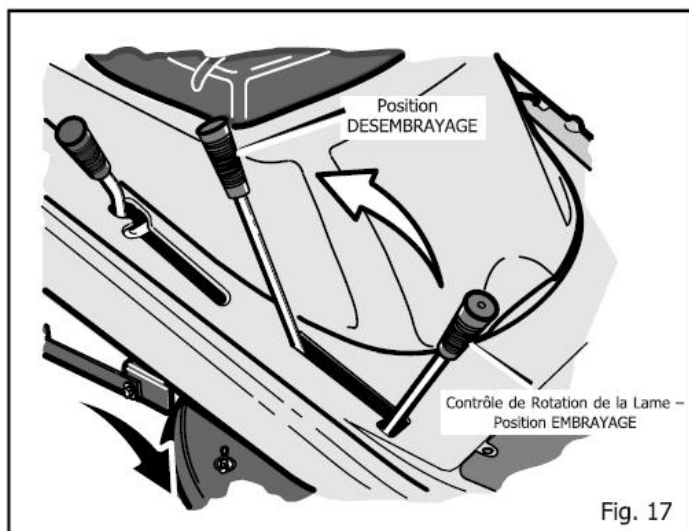

Fig. 17

4. Examiner la/les lame/s. Maintenir les bords de la lame affûtés. Une lame non affûtée fera virer les extrémités de l'herbe vers le brun.
5. Si la qualité de la coupe ne s'est pas améliorée, remplacer la **courroie de la tondeuse**. Voir les Instructions correspondantes. Si le remplacement de la courroie ne corrige pas le problème, porter l'unité à un Centre de Services Agréé.
6. Déplacer le **contrôle de rotation de la lame** vers la position **DESEMBRAYAGE**. Arrêter le moteur. Débrancher.
7. Vérifier le fonctionnement du **frein de la lame**. Faire tourner la poulie manuellement. S'assurer que la **plaquette de frein** est fermement ajustée à la poulie (Figure 18).



ATTENTION : si la plaquette de frein n'est pas fermement ajustée à la poulie, porter l'unité à un Centre de Services Agréé.

8. Déplacer le **contrôle de rotation de la lame** vers la position **EMBRAYAGE**.
9. Examiner la plaquette du **frein de la lame**. Si la plaquette est sérieusement usée ou endommagée, remplacer l'assemblage de la **plaquette de frein**. Les pièces de rechange appropriées et l'assistance sont disponibles dans un Centre de Services Agréé.
10. Brancher. Tondre sur une courte distance et examiner de nouveau le fonctionnement du **contrôle de rotation de la lame**.
11. Lorsque vous déplacez le **contrôle de rotation de la lame** vers la position **DESEMBRAYAGE**, tout mouvement stoppera en cinq secondes. Si la courroie continue de bouger ou les lames de tourner, embrayer et désembrayer le **contrôle de rotation de la lame** cinq fois afin d'éliminer l'excès de caoutchouc d'une nouvelle **courroie pour tondeuse**. Si vous avez besoin d'aide, porter l'unité à un Centre de Services Agréé.

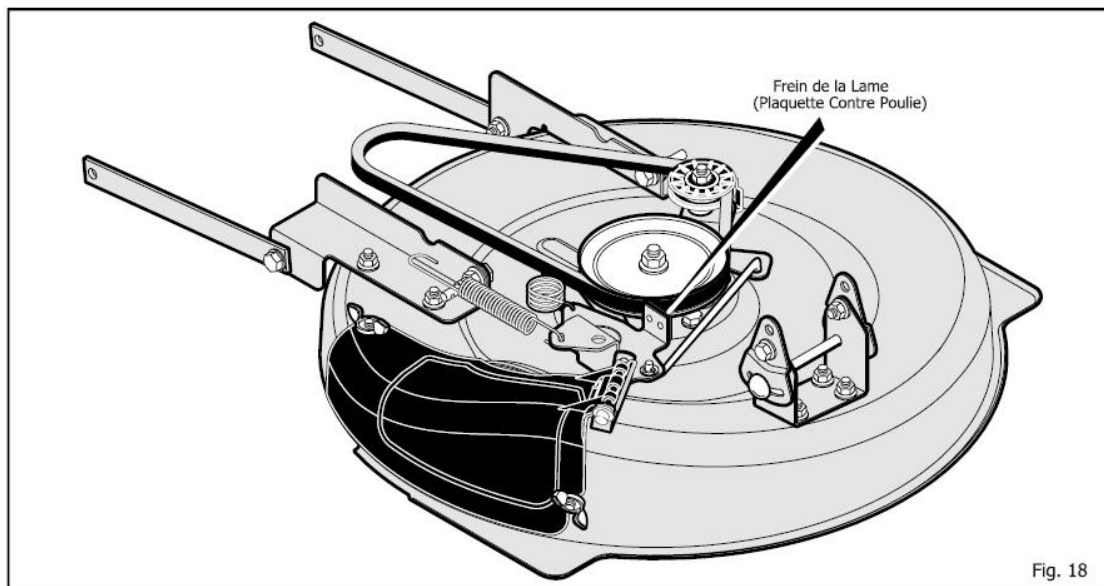

Fig. 18

ENTRETIEN

VERIFIER ET AJUSTER LE FREIN

Appuyer à fond sur la pédale d'embrayage/frein. Mettre le frein à main. Placer le changement de vitesses sur la position neutre (N). Pousser l'unité. Si les roues arrière tournent, ajuster ou remplacer les **plaquettes de frein** comme il suit :

1. Les plaquettes de frein se trouvent sur le côté gauche de la boîte de vitesse (Figure 19).
2. S'assurer que le frein à main est mis et le changement de vitesses sur N. Visser l'**écrou hexagonal** dans le sens de aiguilles d'une montre jusqu'à ce que les roues arrière arrêtent de tourner lorsque l'appareil est poussé vers l'avant.
3. Relâcher le frein à main et pousser l'unité. Si cette dernière ne roule pas, visser l'**écrou hexagonal** dans le sens contraire à celui des aiguilles d'une montre jusqu'à ce que l'appareil roule.
4. Mettre le frein à main. Pousser l'unité. Si les roues arrière ne tournent pas, le frein est correctement ajusté. Relâcher le frein à main.



ATTENTION : si vous ne pouvez pas ajuster correctement le frein, remplacer les plaquettes de frein. Les pièces de rechange appropriées et l'assistance sont disponibles dans un Centre de Services Agréé.

VERIFICATION ET AJUSTEMENT DE L'EMBRAYAGE

Si la courroie motrice se relâche, l'embrayage glissera lors (1) des montées, (2) la traction de lourdes charges ou (3) l'unité ne bougera pas.

Ajuster l'embrayage comme il suit :



ATTENTION: avant de procéder à un examen, ajustement ou réparation de l'unité, veuillez débrancher afin d'éviter que le moteur ne se mette en marche de façon accidentelle.

1. Vérifier le routage de la courroie motrice. S'assurer que la courroie est correctement installée et insérée dans les bras de guidage.
2. Retirer la **goupille fendue**, le **joint** et le **ressort du frein** de l'**écrou ajustable** (Figure 20).
3. Retirer l'**écrou ajustable** de l'**assemblage du levier du frein**.
4. Aligner la cavité du **levier du frein** avec l'arrière de la fente dans l'**armature**.
5. Pousser la **tige de l'embrayage** vers l'arrière. Visser l'**écrou ajustable** jusqu'à ce qu'il s'adapte à la cavité dans le **levier du frein**.
6. Assembler l'**écrou ajustable** au **levier et ressort du frein**. Serrer avec le **joint** et la **goupille fendue**.

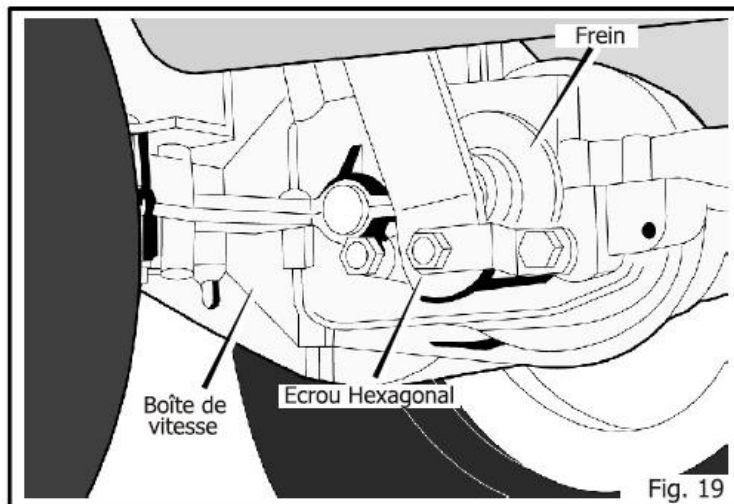

Fig. 19

7. Si la courroie continue de glisser après ajustement de l'embrayage, la courroie motrice est usée ou endommagée et doit être remplacée. Voir les Instructions correspondantes.

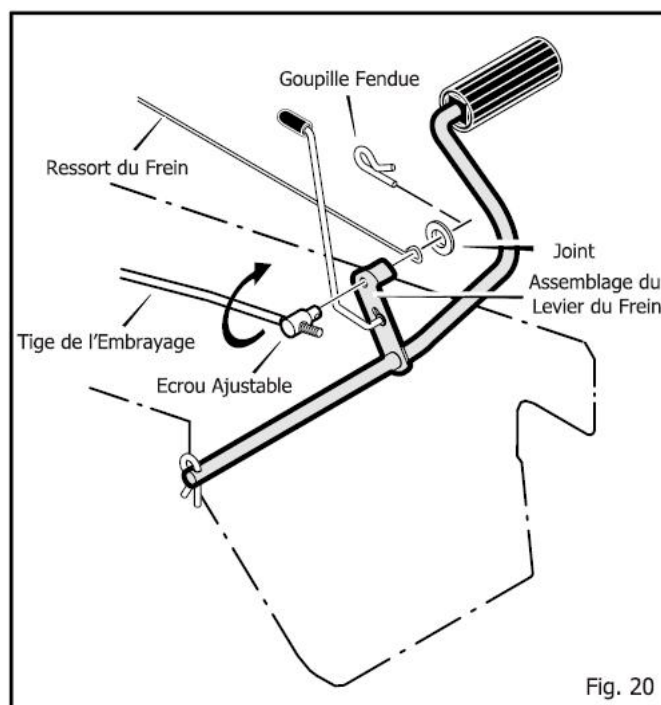

Fig. 20

ENTRETIEN

AJUSTEMENT DU CHANGEMENT DE VITESSES

Si la position NEUTRE du changement de vitesses ne correspond pas à celle de la boîte de vitesse, ajuster le changement de vitesses comme il suit :

1. Arrêter le moteur.
2. Dévisser l'**écrou ajusteur** du **palonnier de l'embrayage** (Figure 21).
3. S'assurer que le changement de vitesses est sur la position NEUTRE.
4. Pousser l'appareil. S'assurer que la boîte de vitesse est sur la position NEUTRE.
5. Afin d'aligner l'**écrou ajusteur** avec la cavité dans le **palonnier de l'embrayage**, visser l'**écrou ajusteur**.
6. Visser l'**écrou ajusteur** au **palonnier de l'embrayage**.
7. S'assurer que la position NEUTRE du changement de vitesses correspond à celle de la boîte de vitesse.

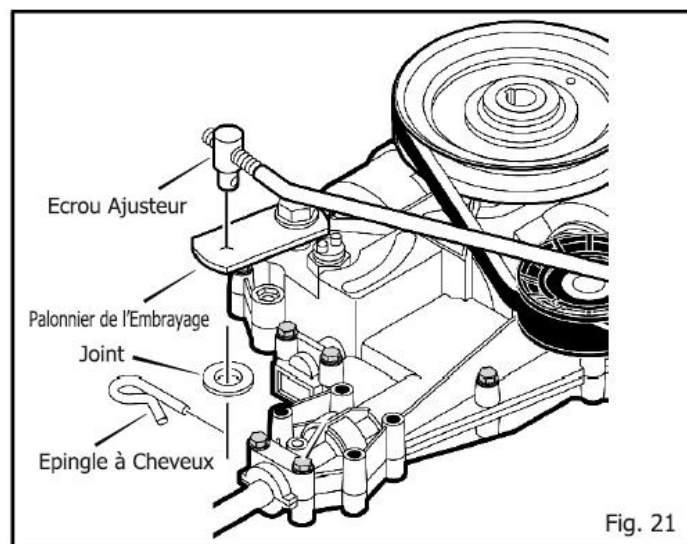

ENTRETIEN DE LA BATTERIE

RETRAIT DE LA BATTERIE

Afin de charger ou nettoyer la batterie, la retirer de l'unité comme il suit:

ATTENTION : pour réduire le risque d'étincelles, déconnecter le câble noir de la batterie de la borne négative (-), avant de déconnecter le câble rouge.
ATTENTION : la batterie contient de l'acide sulfurique nocif pour la peau, les yeux et les vêtements. Si l'acide entre en contact avec le corps ou les vêtements, laver à grand renfort d'eau.

1. Déconnecter le **câble noir** de la borne négative (-) (Figure 22).
2. Déconnecter le **câble rouge** de la **borne positive (+)**.
3. Afin de déconnecter l'**attache de la batterie** de son **support**, pousser ce dernier vers l'extrémité la plus basse de l'attache.
4. Retirer la batterie du côté droit de l'unité.

NETTOYER LA BATTERIE

1. Retirer la **batterie**.
2. Nettoyer la **batterie** avec une solution composée de 3,78 litres d'eau et quatre tablettes de bicarbonate de sodium. S'assurer que la solution ne pénètre pas dans les éléments de batterie.
3. Nettoyer les **bornes** et les extrémités des **câbles** avec une brosse métallique.
4. Réinstaller la **batterie**.
5. Afin de prévenir la corrosion, appliquer de la graisse sur les **bornes de la batterie**.

CHARGER LA BATTERIE

ATTENTION : lorsque vous chargez la batterie, s'abstenir de filmer. Tenir la batterie loin des étincelles. Les vapeurs d'acide sulfurique peuvent provoquer une explosion.

1. Retirer la **batterie** avant de la charger.
2. Afin de charger la **batterie**, utiliser un chargeur de 12 volts. Charger à un rythme de 6 ampères l'heure.
3. Réinstaller la **batterie**.

ATTENTION : afin d'éviter les risques d'étincelles, connecter le câble rouge à la borne positive (+) avant de connecter le câble noir.

4. Connecter le câble rouge à la borne positive (+) avec les attaches comme il suit.
5. Connecter le câble noir à la borne négative (-) avec les attaches comme il suit.

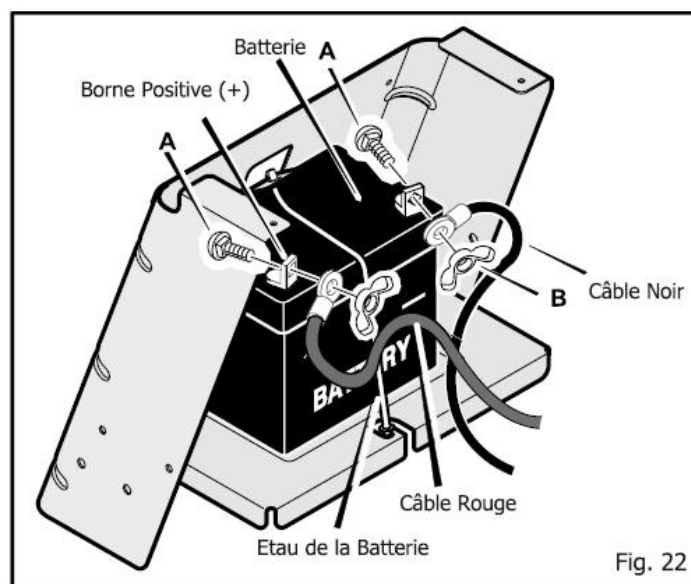

ENTRETIEN

LUBRIFICATION



Appliquer de la graisse avec une brosse sur les zones à continuation.

Lubrifier les zones à continuation avec de l'huile à moteur.

REMARQUE : appliquer de la graisse à l'assemblage de la direction. **ATTENTION :** s'il est fait usage de l'appareil dans des régions sèches contenant du sable, utiliser un spray à base de graphite sèche pour lubrifier l'unité.

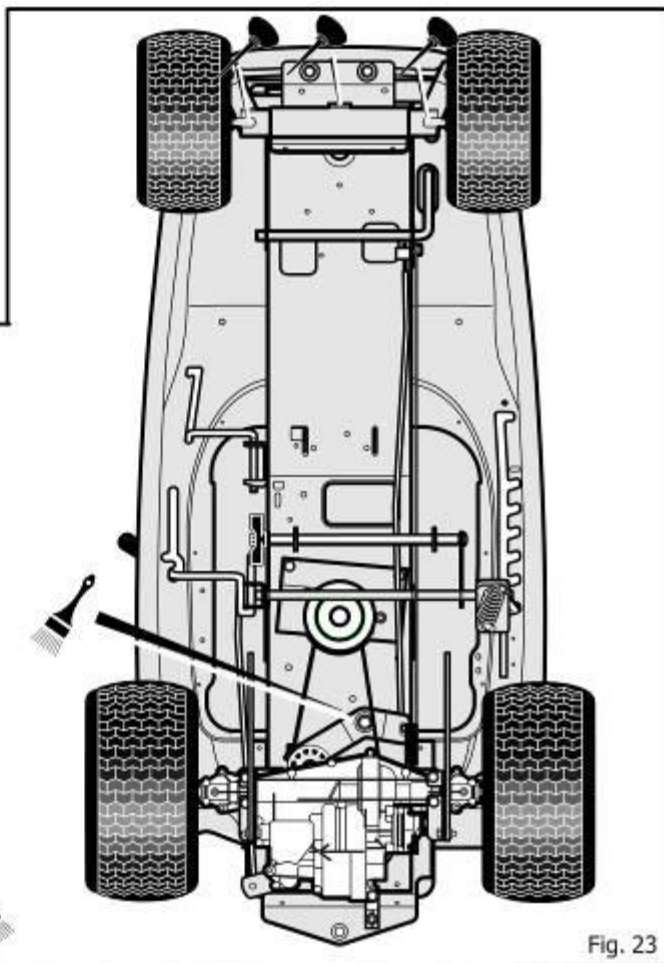
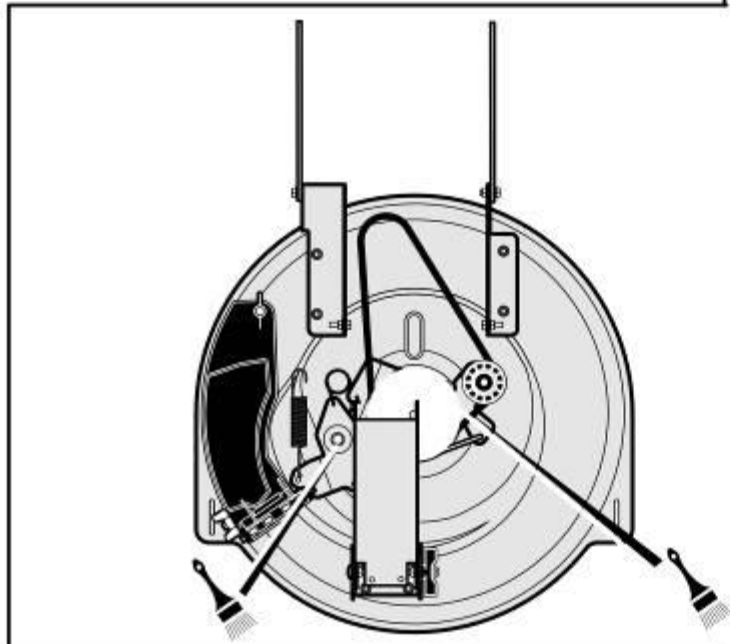

Fig. 23

VERIFICATION DU FILTRE A ESSENCE

REMARQUE : avant de remplacer le filtre et le tuyau à essence, le réservoir doit être vide.

Si le **filtre à essence** est sale, le moteur fonctionnera de façon chaotique et sa performance sera moindre. Retirer l'ancien filtre (Figure 24), le remplacer par un nouveau filtre. Utiliser une pièce de rechange originale. Se rendre au Centre de Services Agréé le plus proche.

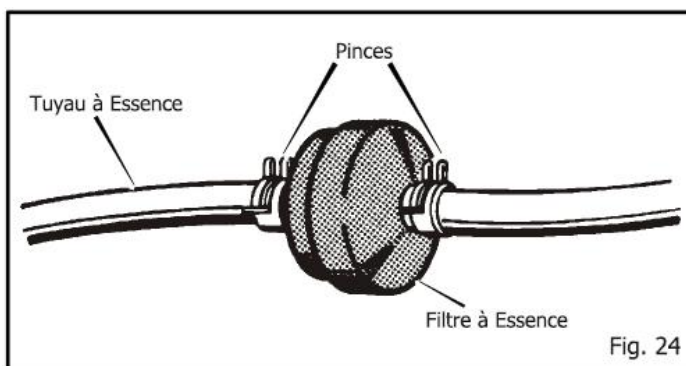

Fig. 24

VERIFICATION DES PNEUS

Vérifier la pression des pneus. L'unité roulera de façon chaotique si les pneus sont sur gonflés. De même, une pression erronée empêchera le châssis de la tondeuse de couper de façon nivelée. La pression adéquate est de 14 PSI (1 BAR).

ENTRETIEN

NIVELER LE CHASSIS DE LA TONDEUSE

Si le châssis de la tondeuse est nivelé, la lame coupera mieux et la pelouse aura une meilleure apparence.



ATTENTION: avant de procéder à un examen, ajustement ou réparation de l'unité, veuillez débrancher afin d'éviter que le moteur ne se mette en marche de façon accidentelle.

1. S'assurer que l'appareil repose sur une surface dure et plate.
2. Vérifier la pression des pneus. Si cette dernière n'est pas adéquate, le châssis de la tondeuse ne coupera pas de façon nivelée. S'assurer que les pneus sont gonflés à 14 PSI (1 BAR).
3. Ouvrir le **couvercle** (Figure 25).
4. Déplacer le **levier de traction** vers la position AJUSTEMENT DU NIVEAU (Figure 25).
5. Dévisser les **écrous ajusteurs** frontal et arrière (Figures 25 et 26). S'assurer que les latéraux du châssis de la tondeuse reposent sur une surface plate. De même, s'assurer que les jonctions et les plaques d'ajustement sont relâchées et peuvent être déplacées de haut en bas et inversement.
6. Visser fermement les écrous ajusteurs frontal et arrière. Si nécessaire, utiliser un tourne-à-gauche pour ce faire. Visser les **écrous ajusteurs** en plastique à un couple de 9,5 N-m. Visser les **écrous ajusteurs** en métal à un couple de 13,5 N-m.
7. Déplacer le **levier de traction** de la position AJUSTEMENT DU NIVEAU à la position HAUTEUR DE COUPE (Figure 27).
8. Fermer le **couvercle**.
9. Tondre sur une courte distance. Si la hauteur de coupe n'est pas nivelée, repasser par les étapes ci-dessus.

ATTENTION : ne pas manipuler lorsque le châssis de la tondeuse est sur la position AJUSTEMENT DU NIVEAU afin d'éviter que le châssis et les lames ne soient endommagés.

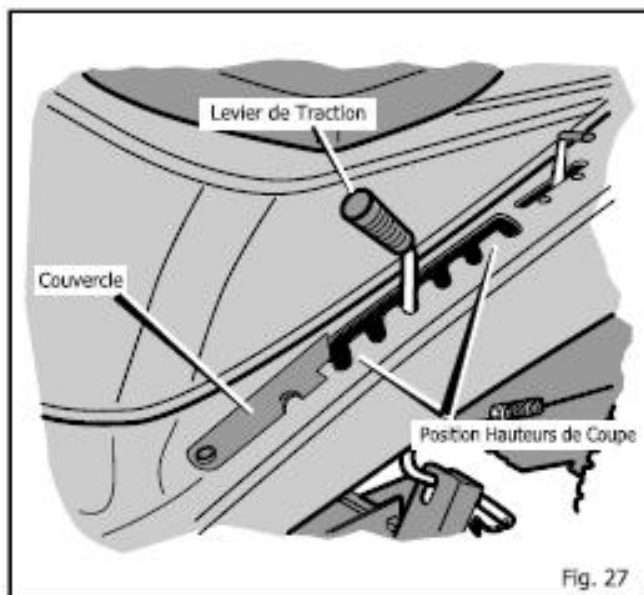
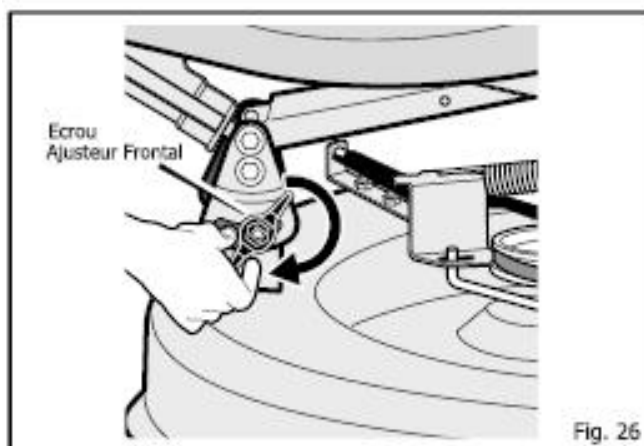
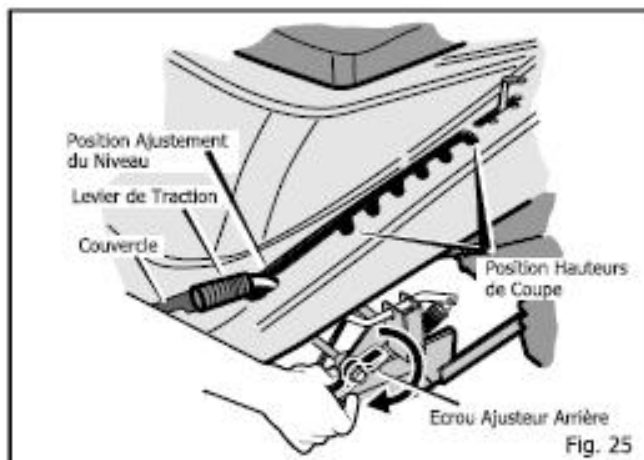

ENTRETIEN

RETIRER LE CHASSIS DE LA TONDEUSE

1. Placer le **contrôle de rotation de la lame** sur la position DESEMBRAYAGE.
2. Placer le **levier de traction** sur la position AJUSTEMENT DU NIVEAU.
REMARQUE : s'assurer que le levier de traction est verrouillé sur la position AJUSTEMENT DU NIVEAU.
3. Retirer les épingles à cheveux et les joints des **bras de suspension arrière** (Figure 29). Voir illustrations C et D.
4. Retirer les épingles à cheveux et les joints des **jointures de suspension**. Voir illustrations A et B.
5. Retirer le **ressort à rallonge** de la **tige du contrôle de la lame**. Voir illustration E.
6. Retirer le **cintre de suspension frontal** de l'armature. Voir illustration F.
7. Retirer la **courroie motrice de la tondeuse** de la **poulie emboîtée**. Voir illustration G.
8. Tirer du châssis de la tondeuse du latéral droit de l'unité afin de l'extraire.
9. Pour fonctionner sans le châssis de la tondeuse, placer le levier de traction sur la position DESSUS.

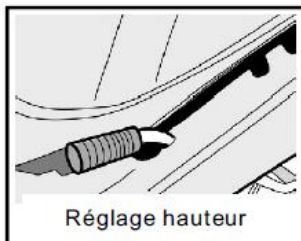

INSTALLATION DU CHASSIS DE LA TONDEUSE

1. Pousser le châssis de la tondeuse sous le latéral droit de l'unité.
2. Mettre la **courroie motrice de la tondeuse** autour de la **poulie emboîtée**. S'assurer que le bord en V de la courroie est positionné contre la **poulie**. De même, s'assurer que la courroie n'est pas entortillée.
3. Fixer le **cintre frontal** à l'armature avec la **tige du cintre**. Ajuster avec les attaches comme il suit. Voir illustration F.
4. S'assurer que la **courroie motrice de la tondeuse** est positionnée entre la **poulie emboîtée** et les deux bras de guidage. Voir illustration G.
5. Fixer les **jointures de suspension** à l'**assemblage de la traction**. Ajuster avec les joints et épingles à cheveux. Voir illustrations A et B.
6. Fixer les **bras de suspension arrière** aux crochets de suspension. Ajuster avec les joints et épingles et cheveux. Voir illustrations C et D.
7. Fixer le **ressort à rallonge** à la **tige de contrôle de la lame**. Voir illustration E.
8. Placer le **contrôle de rotation de la lame** sur la position EMBRAYAGE. S'assurer que la **courroie motrice de la tondeuse** est positionnée dans les **bras de guidage** et sous l'**entretoise**.
9. S'assurer que le châssis de la tondeuse est nivelé. Voir les Instructions correspondantes.
10. Vérifier le fonctionnement du **contrôle de rotation de la lame**. Voir les Instructions correspondantes.

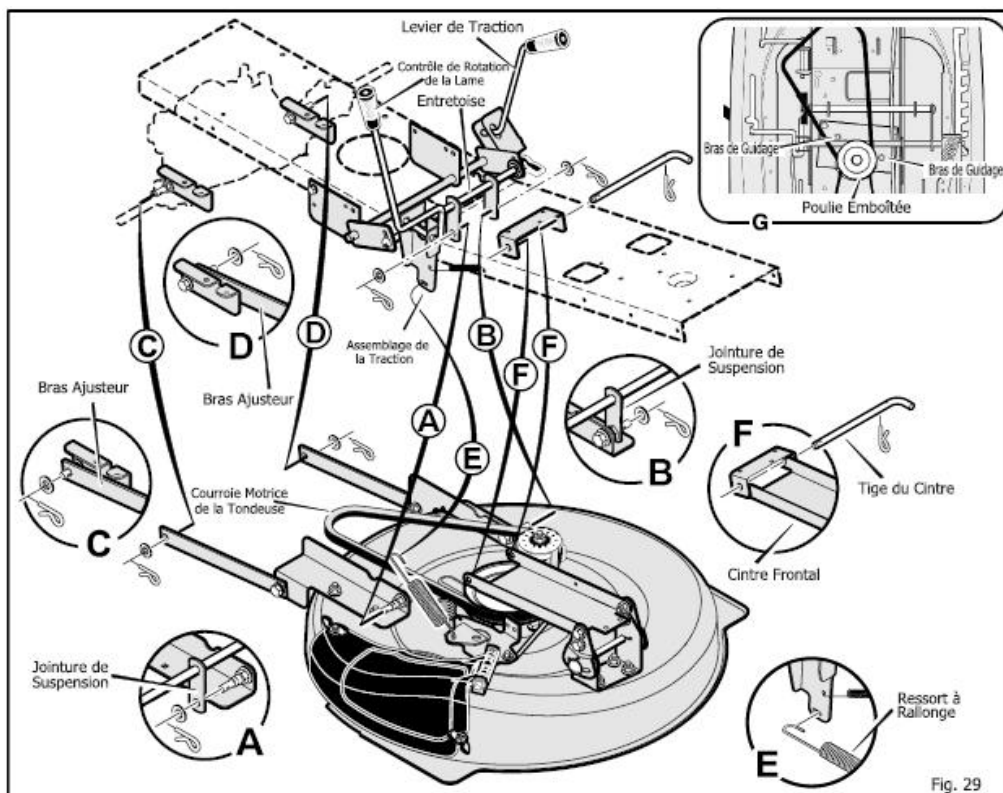

ENTRETIEN

REPLACER LA COURROIE MOTRICE DE LA TONDEUSE

RETRAIT

1. Retirer le châssis de la tondeuse. Voir les Instructions correspondantes.
2. Appuyer à fond sur la pédale et mettre le frein à main.
3. Retirer la **poulie guide** (Figure 30).
4. Relâcher les **bras de guidage** se trouvant à proximité de la **poulie motrice**.
5. Retirer la **courroie motrice** de la **poulie motrice**.
6. Retirer la **courroie motrice** de la **poulie emboîtée**. Les pièces de rechange appropriées et l'assistance sont disponibles dans un centre de Services Agréé.

INSTALLATION

1. Faire glisser la **courroie motrice** entre la **poulie emboîtée** et les **bras de guidage** (Figure 30). Installer la **courroie motrice** sur le dessus de la **poulie emboîtée**.

S'assurer que le bord en V de la courroie est positionné contre la poulie.

2. Installer l'extrémité de la **courroie motrice** autour de la **poulie motrice**.
3. S'assurer que la **courroie motrice** est à l'intérieur des **bras de guidage** à proximité de la **poulie motrice**. Ajuster les **bras de guidage**.
4. Placer la courroie autour de la **poulie guide**. Assembler la **poulie guide**. Ajuster la **poulie guide** à l'aide de l'écrou hexagonal. S'assurer que le bord en V de la courroie est positionné contre la **poulie guide**. De même, s'assurer que la courroie n'est pas entortillée.
5. Vérifier le routage de la **courroie motrice**. S'assurer que la **courroie motrice** est correctement fixée sur la **poulie guide**. S'assurer que la **courroie motrice** se trouve à l'intérieur des **bras de guidage**.
6. Avant d'utiliser l'appareil, vérifier l'ajustement de l'embrayage. Voir les Instructions correspondantes.
7. Installer le châssis de la tondeuse. Voir les Instructions correspondantes.

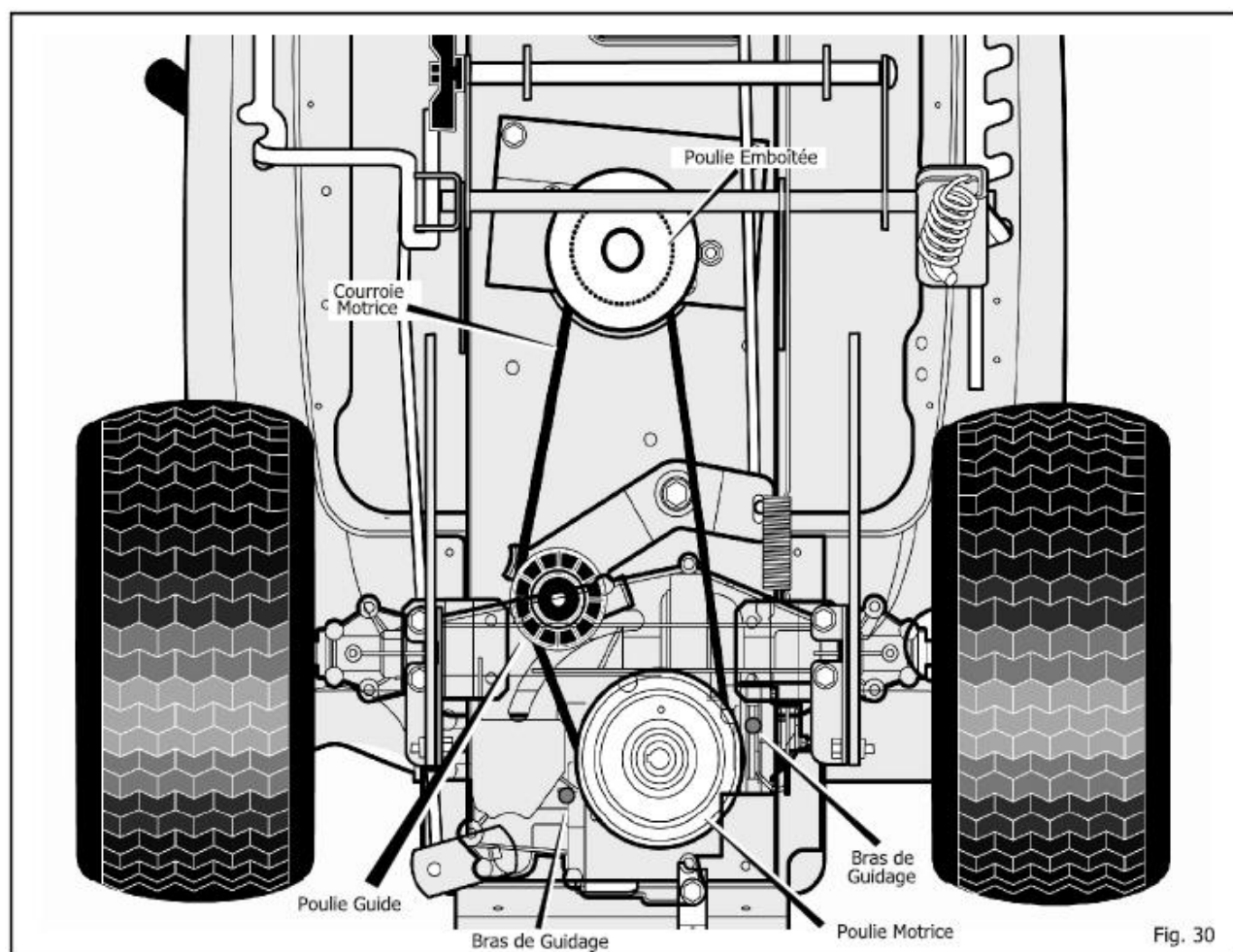

ENTRETIEN

REPLACER LA COURROIE MOTRICE DE LA TONDEUSE

1. Retirer le châssis de la tondeuse. Voir les Instructions correspondantes.
2. Retirer l'**attache de la courroie** de la **poulie guide**, puis retirer la **courroie motrice de la tondeuse** (Figure 31).
3. Retirer la **plaquette de frein** de la **poulie Jackshaft**, puis retirer la courroie motrice de la tondeuse.

REMARQUE : remplacer la courroie motrice de la tondeuse par une pièce originale provenant d'un Centre de Services Agréé.

4. Installer la **nouvelle courroie de la tondeuse**. Retirer la **plaquette de frein** de la **poulie Jackshaft**. Placer la **courroie motrice de la tondeuse** autour de la **poulie Jackshaft**.

5. Retirer l'**attache de la courroie** de la **poulie guide**. Placer la **courroie motrice de la tondeuse** autour de la **poulie guide**.
6. S'assurer que le bord en V de la **courroie motrice de la tondeuse** est positionné contre la **poulie Jackshaft** et la **poulie guide**.
7. Installer le châssis de la tondeuse. Voir les Instructions correspondantes.
8. Avant de tondre, ajuster le contrôle de rotation de la lame. Voir les Instructions correspondantes.

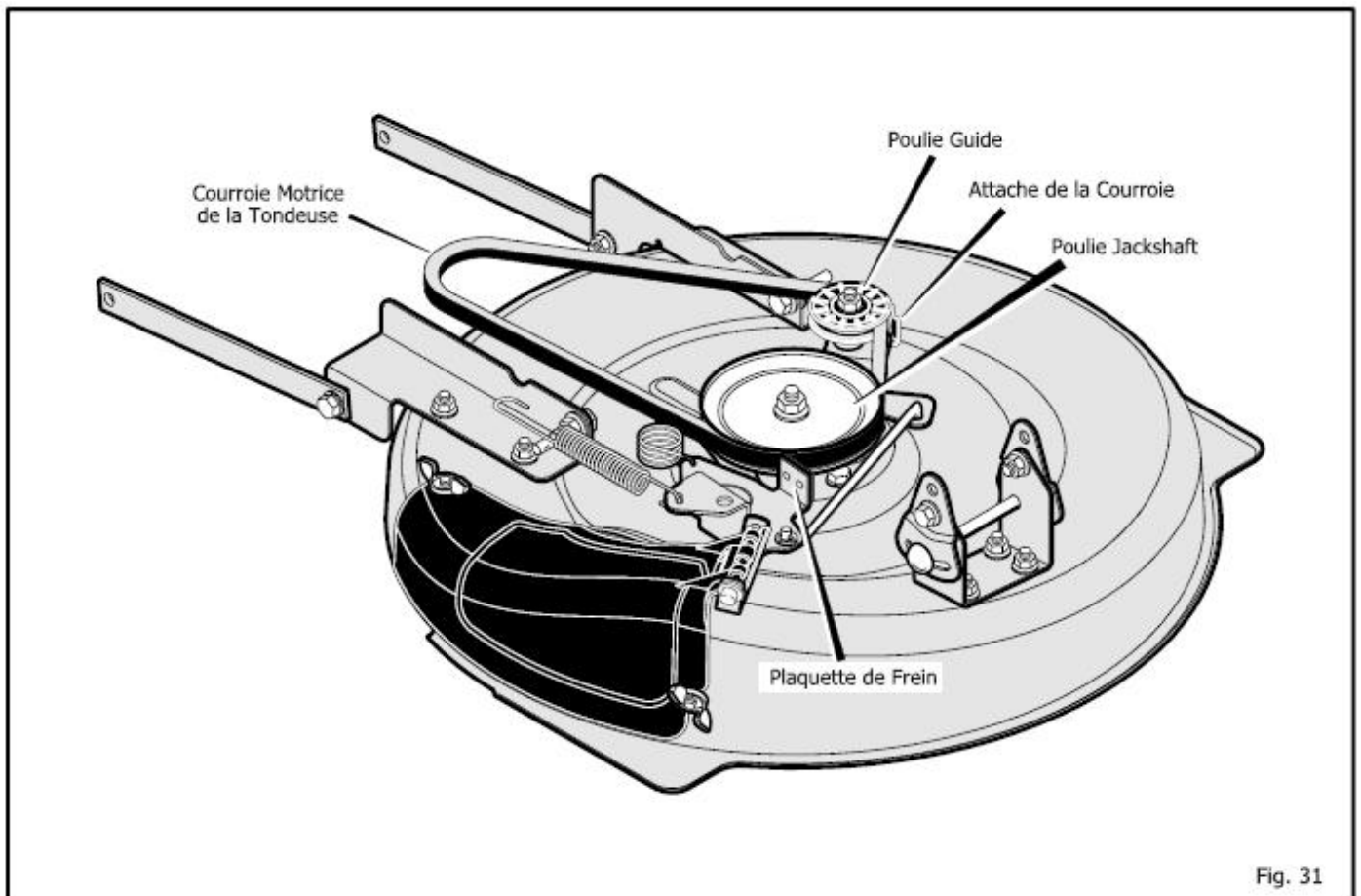

Fig. 31

ENTRETIEN

INSTALLER LES ROUES

Si les roues doivent être retirées afin d'être révisées, s'assurer qu'elles sont réinstallées de la façon suivante :

ROUE AVANT

1. S'assurer que la **queue de soupape** est hors du tracteur. Faire glisser la **roue avant** sur le **fuseau** (Figure 32).
2. Ajuster la **roue avant** avec le **joint et la goupille fendue**. Plier les extrémités de la **goupille** afin de maintenir la roue avant sur le **fuseau**.
3. Si votre modèle possède des capsules à moyeu, fixer ces dernières. S'assurer que l'**écrou** les maintient en place.

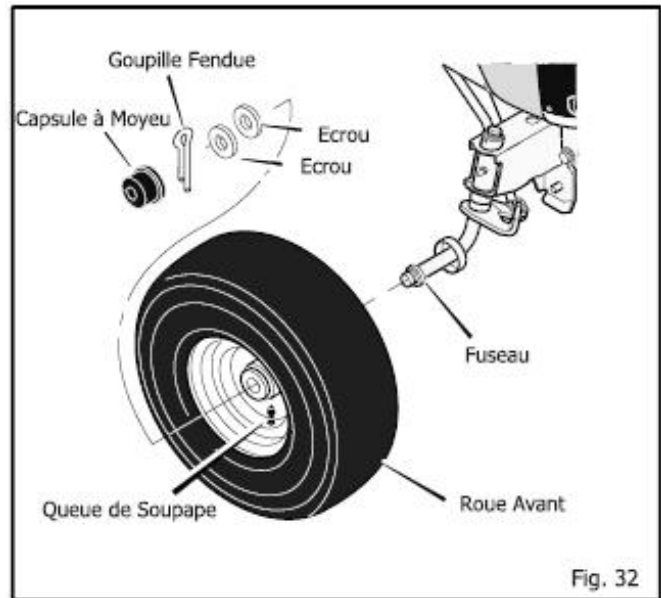

ROUE ARRIERE

1. Installer les **écrous** et l'**entretoise** sur l'**essieu** tel que décrit Figure 33.
2. Insérer la **clé carrée** dans la **fente** prévue à cet effet (Figure 33).
3. S'assurer que la **queue de soupape** est hors du tracteur. Aligner la fente de la **roue arrière** avec la **clé carrée**. Faire glisser la **roue arrière** sur l'**essieu**.
4. Fixer la **roue arrière** avec l'**écrou** et l'**anneau en E**.
5. Si votre modèle possède des capsules à moyeu, fixer ces dernières. S'assurer que l'**écrou** les maintient en place.

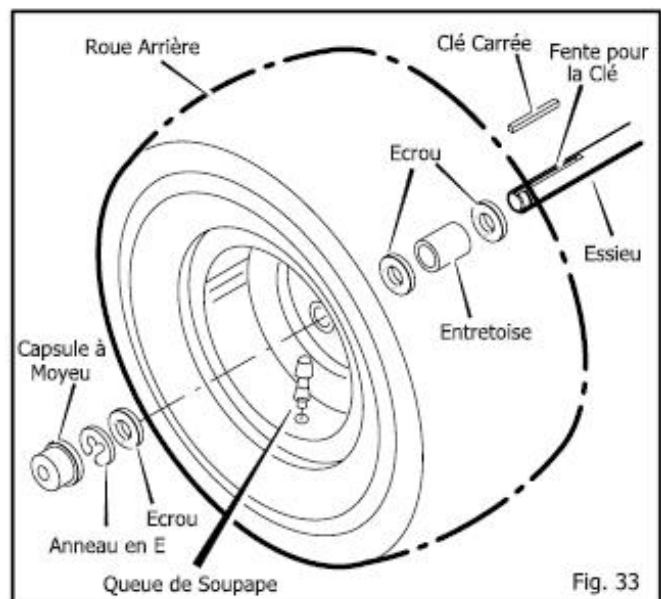

ENTRETIEN

REEMPLACER LE FUSIBLE

Si le fusible est endommagé, le moteur ne se mettra pas en marche. Le fusible est placé à proximité de la batterie. Retirer le fusible et le remplacer par un fusible automobile (Figure 34).

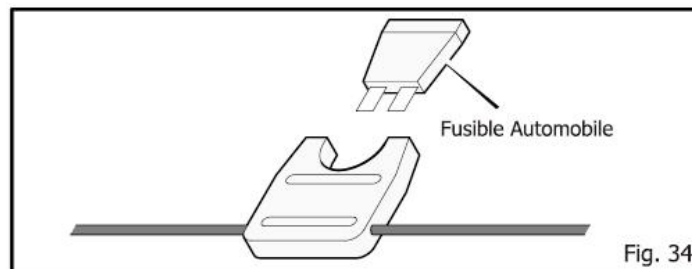

NETTOYER LE CHÂSSIS DE LA TONDEUSE



ATTENTION : avant de nettoyer le châssis de la tondeuse, arrêter le moteur et débrancher.

L'herbe et autres débris peuvent empêcher la courroie de fonctionner normalement. Aux fins d'une manipulation correcte et en toute sécurité, nettoyer fréquemment le dessus du châssis de la tondeuse. Eliminer l'herbe et autres débris autour des poulies et autres pièces mobiles.

1. Placer le contrôle de rotation de la lame sur la position EMBRAYAGE.
2. Nettoyer le dessus du châssis de la tondeuse.
3. Placer le contrôle de rotation de la lame sur la position DESEMBRAYAGE.
4. Nettoyer le dessus du châssis de la tondeuse de nouveau.
5. Après avoir tondu, nettoyer le fond du châssis de la tondeuse.

EMMAGASINAGE POUR PLUS DE 30 JOURS

A la fin de chaque année, préparer l'unité à être rangée comme il suit.

MOTEUR

Voir les instructions du fabricant sur le sujet.

BATTERIE

1. Retirer la batterie.
2. Nettoyer les bornes de la batterie afin d'éliminer tous dépôts.
3. Charger la batterie. Voir les Instructions correspondantes.
4. Ranger la batterie dans un endroit frais et sec.

REMARQUE : après une longue période de rangement, charger la batterie.

SYSTEME DU CARBURANT



ATTENTION: Ne jamais vider d'essence à proximité d'un bâtiment ou d'un feu. Ne pas fumer avec de l'essence à proximité, les vapeurs de celle-ci pouvant provoquer une explosion.

1. Mettre le moteur en marche.
2. Faire tourner le moteur et le carburateur jusqu'à épuisement de l'essence et arrêt du moteur.
3. S'assurer d'utiliser de l'essence fraîche après la période de rangement.

NETTOYER L'UNITE

1. Eliminer la saleté et l'herbe.
2. Nettoyer le châssis de la tondeuse.

LUBRIFIER L'UNITE

Voir les Instructions correspondantes.

TABLEAU DES DIAGNOSTICS

PROBLEME : le moteur ne se met pas en marche

1. Reprendre les étapes « Mise en marche du moteur » exposées dans ce Manuel.
2. Modèles à Mise en Marche Electrique : nettoyer les bornes de la batterie. Resserrer les câbles.
3. Vider le réservoir à essence. Nettoyer le tuyau à essence. Remplacer le filtre à essence.
4. Débrancher. Placer l'accélérateur sur la position LENT. Mettre le contact. Essayer de mettre en marche le moteur plusieurs fois. Brancher.
5. Remplacer la bougie d'allumage.
6. Ajuster le carburateur.

PROBLEME : le moteur ne tourne pas

1. Reprendre les étapes « Mise en marche du moteur » exposées dans ce Manuel.
2. Modèles à Mise en Marche Electrique : vérifier le niveau d'acide de la batterie. Ajouter de l'eau si nécessaire. Charger la batterie.
3. Remplacer le fusible.
4. Vérifier que le circuit électrique n'est pas endommagé ou mal connecté. Remplacer le fil endommagé.
5. Modèles à Mise en Marche Electrique : remplacer la bobine. Modèles à Mise en Marche par Recul : remplacer le module.

PROBLEME : le moteur a du mal à se mettre en marche

1. Ajuster le carburateur.
2. Remplacer la bougie d'allumage.
3. Remplacer le filtre à essence.

PROBLEME : le moteur ne tourne pas de façon régulière ou souffre une perte de puissance

1. Vérifier l'huile.
2. Nettoyer le filtre à air.
3. Nettoyer la grille.
4. Remplacer la bougie d'allumage.
5. Le moteur tourne trop fort. Passer à une vitesse inférieure.
6. Ajuster le carburateur.
7. Remplacer le filtre à essence.

PROBLEME : le moteur ne tourne pas de façon régulière à plein régime

1. Remplacer la bougie d'allumage.
2. Ajuster le contrôle de l'accélérateur.
3. Nettoyer le filtre à air.
4. Remplacer le filtre à essence.

PROBLEME : le moteur s'arrête quand les lames sont embrayées

1. Afin d'activer le détecteur du siège, toujours s'asseoir au milieu de ce dernier.
2. Vérifier que le circuit électrique n'est pas endommagé ou mal connecté. Remplacer le fil endommagé.

PROBLEME : le moteur s'arrête sur les pentes

1. Tondre dans un mouvement de haut en bas. Ne jamais tondre en aval de la pente.
2. Afin d'activer le détecteur du siège, toujours s'asseoir au milieu de ce dernier.

PROBLEME : le moteur ne ralentit pas

1. Remplacer la bougie d'allumage.
2. Nettoyer le filtre à air.
3. Ajuster le carburateur.
4. Ajuster le contrôle de l'accélérateur.
5. Vider le réservoir à essence. Nettoyer le tuyau à essence. Remplacer le filtre à essence.

PROBLEME : baisse de puissance due à un moteur trop chaud

1. Nettoyer la grille.
2. Vérifier l'huile.
3. Ajuster le carburateur.
4. Remplacer le filtre à essence.

PROBLEME : vibration excessive

1. Remplacer la lame.
2. Vérifier que les verrous du moteur ne sont pas relâchés.
3. Diminuer la pression des pneus.
4. Ajuster le carburateur.
5. Vérifier que la courroie ou la poulie ne sont pas endommagées. Remplacer les pièces endommagées.

PROBLEME : l'herbe n'est pas évacuée correctement

1. Arrêter le moteur. Nettoyer le châssis de la tondeuse.
2. Elever la hauteur de coupe.
3. Remplacer ou affûter la/les lame/s.
4. Changer à une vitesse plus lente.
5. Placer le contrôle de l'accélérateur sur la position RAPIDE.
6. Remplacer le ressort du tendeur de la lame.

PROBLEME : le châssis de la tondeuse ne coupe pas de façon nivelée

1. Vérifier la pression des pneus.
2. Ajuster le niveau du châssis de la tondeuse.
3. Vérifier l'essieu frontal. Si ce dernier ne pivote pas correctement, relâcher les écrous correspondants.

PROBLEME : les lames ne tournent pas

1. Vérifier la courroie motrice de la tondeuse. S'assurer qu'elle est correctement installée.
2. Remplacer la courroie motrice de la tondeuse.

PROBLEME : l'unité ne bouge pas alors qu'elle est embrayée

1. Vérifier la courroie motrice. S'assurer qu'elle est correctement installée.
2. Ajuster l'embrayage.
3. Remplacer la courroie motrice.

PROBLEME : l'unité se déplace plus lentement ou s'arrête alors qu'elle est embrayée

1. Ajuster l'embrayage.
2. Remplacer la courroie motrice.

PROBLEME : lorsque la pédale d'embrayage/frein est relâchée, la courroie frotte

1. Le frottement temporaire n'affecte pas le fonctionnement de l'unité. Si le frottement est continu, vérifier le routage de la courroie. S'assurer que la courroie est insérée dans les bras de guidage.
2. Si le frottement est continu, ajuster l'embrayage.

PROBLEME : les roues arrière patinent sur les terrains non réguliers

1. Vérifier l'essieu frontal. Si l'essieu frontal ne pivote pas correctement, relâcher les écrous correspondants.

PROBLEME : la transmission répond avec difficulté lors du changement de vitesse lorsque le moteur tourne et l'embrayage est relâché

1. Vérifier l'ajustement de l'embrayage afin de s'assurer que la courroie s'arrête lorsque l'embrayage est relâché et la transmission en position NEUTRE (N).
2. Vérifier les bras de guidage autour de la poulie motrice de la transmission. S'assurer que les bras de guidage n'entrent pas en contact avec la poulie.

COMMANDER DES PIÈCES DE RECHANGE

Utiliser exclusivement des pièces de rechange provenant de l'usine. Les pièces de rechange, moteur ou transmission exceptés, sont disponibles chez le fournisseur où l'unité a été acquise, un magasin recommandé par ce dernier, soit un magasin agréé dont vous trouverez l'adresse dans les Pages Jaunes. Si vous ne pouvez pas vous procurer une pièce de rechange ou bénéficier d'un service tel que décrit ci-dessus, appelez ou écrivez le/au Distributeur Principal de Pièces de Rechange indiqué ci-dessous. Lors de la commande, fournir l'information suivante : (1) numéro complet du modèle (voir plaque signalétique), (2) date de fabrication, (3) numéro complet de la pièce à changer, (4) description, (6) quantité. Les pièces de rechange pour le moteur et la transmission sont disponibles dans un Centre de Services Agréé par le fabricant, dont vous trouverez l'adresse dans les Pages Jaunes. Voir les garanties correspondantes.

PIECES DE RECHANGE CHASSIS ET CAPOT

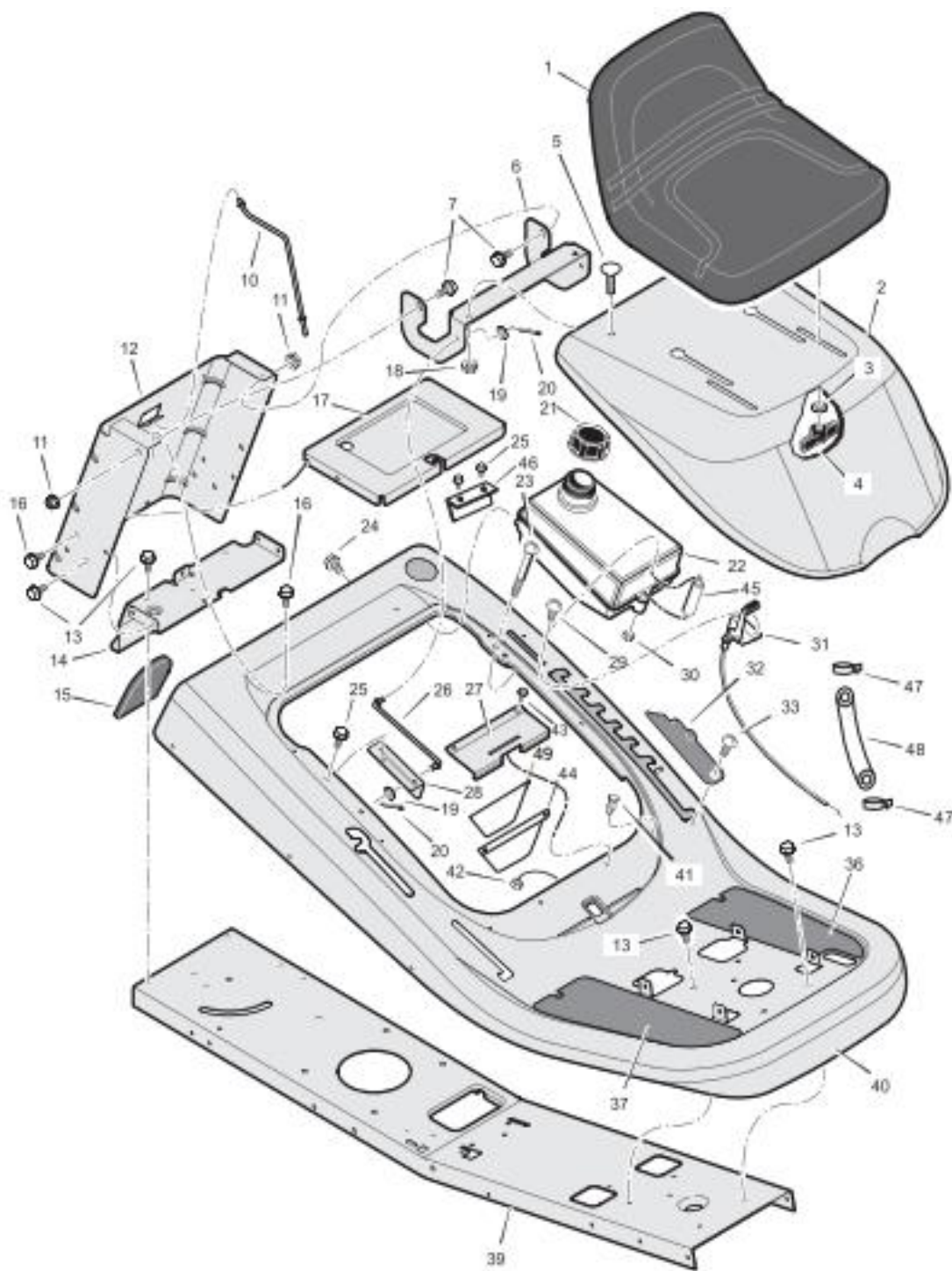

PIECES DE RECHANGE CHASSIS ET CAPOT

Clé N°	Description	Pièce N°	Clé N°	Description	Pièce N°
1	Siège	690566	26	Tige, Etai du Capot	1401110
2	Capot	1401027e700	27	Ressort, Socle du Siège	1401282
3	Joint	17x47	28	Crochet, Tige de l'Etai	1401056e701
4	Ecrou à Oreillette	1001054	29	Vis	26x201
5	Ecrou, Chariot	2x53	30	Ecrou, Verrou NY	15x116
6	Crochet, Gond	1401036e701	31	Contrôle, Accélérateur	1401248
7	Ecrou, Bas Côté	9x29	32	Housse, Encliquetage (noir)	1401084
10	Tige, Batterie	1401113	33	Ecrou, Bas Côté	9x47
11	Ecrou, Collet	15x84	36	Paillason, Gauche (noir)	1401229
12	Plateau, Arrière	1401025e701	37	Paillason, Droit (noir)	1401228
13	Vis	26x249	39	Armature	1401026e700
14	Plateau, Emboîtement	1401050e701	40	Socle, Siège	1401026e700
15	Couvert	1401086	41	Pare Chocs	94744
16	Vis	26x263	42	Ecrou	15x116
17	Support, Batterie	1401076e701	43	Vis	25x2
18	Ecrou, Collet	15x79	44	BOUCLIER THERMIQUE	1401401MA
19	Joint	17x37	45	ESPACEUR DE RESERVOIR	1401403
20	Goupille Fendue	30x20	46	SUPPORT DE RESERVOIR	1401410E701
21	Couvercle du Réservoir à Essence	92317	47	COLLIER DE SERRAGE	1401330
22	Réservoir à Essence	1401240	48	LIGNE DE CARBURANT - 6000 "/ RL	50
23	Vis	6x111	49	Isolation thermique	CJ1401660
24	Vis	26x253	--	Manuel d'instructions	F-030603C
25	Vis	26x263			

PIECES DE RECHANGE SYSTEME MOTEUR

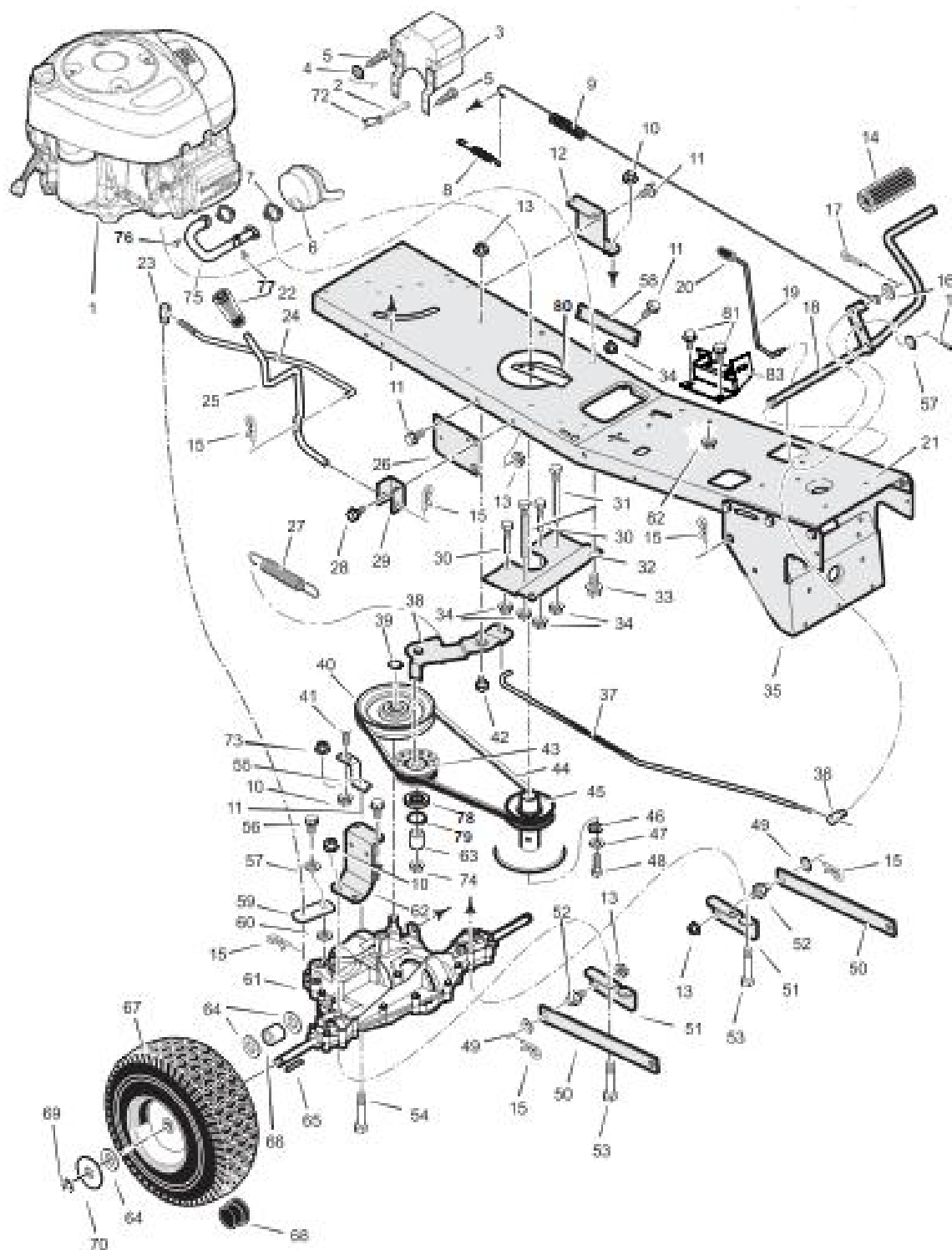

PIECES DE RECHANGE SYSTEME MOTEUR

Clé N°	Description	Pièce N°	Clé N°	Description	Pièce N°
1	Moteur*		43	Poulie Guide	690410
2	Ecrou Hexagonal	1x134	44	Courroie Motrice	37x110
3	Assemblage de la Protection, Chauffage	1401207	45	Poulie, Emboîtement Fendu	1401066
4	Rondelle frein	18x32	46	Joint Etoile	19x35
5	Vis	25x2	47	Joint	17x170
6	Silencieux	1401251	48	Ecrou Hexagonal	1x140
7	Joint, Silencieux	91309	49	Joint	17x102
8	Ressort, Rallonge	165x75	50	Bras, Arrière	1401031e701
9	Ressort, Rallonge	165x148	51	Crochet, Cintre Arrière	1401039
10	Ecrou	15x88	52	Pince, Bas Côté Fileté	94067
11	Vis	26x249	53	Ecrou Hexagonal	1x155
12	Crochet, Transmission Gauche	1401042	54	Ecrou	1x120
13	Ecrou, Collet	15x84	55	Crochet, Couple Réacteur	1401051e701
14	Housse, Pédale	21544	56	Vis	6x105
15	Goupille Fendue	31x4	57	Ecrou, Palonnier du Changement de Vitesse	17x38
16	Joint	17x53	58	Support, Armature	1401260e701
17	Goupille Fendue	30x20	59	Palonnier, Changement de Vitesse	1401093
18	Assemblage Pédales	1401127e701	60	Joint	17x148
19	Tige, Frein à Main	140112	61	Transmission, Sans Egal*	
20	Pince, Tige du Frein à Main	91079	62	Crochet, Transmission	1401268
21	Armatura	1401256e701	63	Entretoise	690369
22	Pince, Changement de Vitesse	92697	64	Joint	17x160
23	Ecrou, Ajustement	1401148	65	Clé, Carrée	56534
24	Tuyau, Changement de Vitesse	1401122	66	Entretoise, Roue Arrière	1401103
25	Levier, Changement de Vitesse	1401111	67	Roue, Arrière - 15"	1401290
26	Crochet, Pivot Tracteur	1401032	68	Capsule, Moyeu	94618
27	Ressort, Rallonge	165x147	69	Anneau-E	11x3
28	Ecrou, Bas Côté	9x73	70	Joint	17x195
29	Crochet, Pivot	1401043	72	Verrou, Vis	92378
30	Guidage, Courroie Courte	1401104	73	Ecrou	15x43
31	Guidage, Courroie Longue	1401105	74	Ecrou	15x98
32	Plateau, Bras de Guidage	1401057	75	TUYAU D'ECHAPPEMENT	1401402E703
33	Ecrou	25x7	76	VIS	6x103
34	Ecrou, Collet	15x79	77	VIS	26x263
35	Crochet, Support	1401059	78	INSERER- ROULEMENT	740244
36	Ecrou, Ajustement	94815	79	ROULEMENT	43846
37	Tige, Embrayage	1401078	80	BOUCLIER THERMIQUE	1401396
38	Assemblage du Bras de l'Embrayage	1401128	81	BOULON	26x267
39	Anneau, Attache	11x7	82	ÉCROU	M6
40	Courroie Motrice	1401077	83	SUPPORT DE TUBE	CJ300004
41	Ecrou, Chariot	2x53			
42	Ecrou, Bas Côté	9x73			

*Lors de la commande d'un pneu, s'assurer de donner le nom de sa marque afin que les sculptures coïncident.

**Pour plus d'information sur les Pièces de Rechange, se rendre au Distributeur Central de Pièces de Rechange le plus proche.

PIECES DE RECHANGE GOUVERNAIL

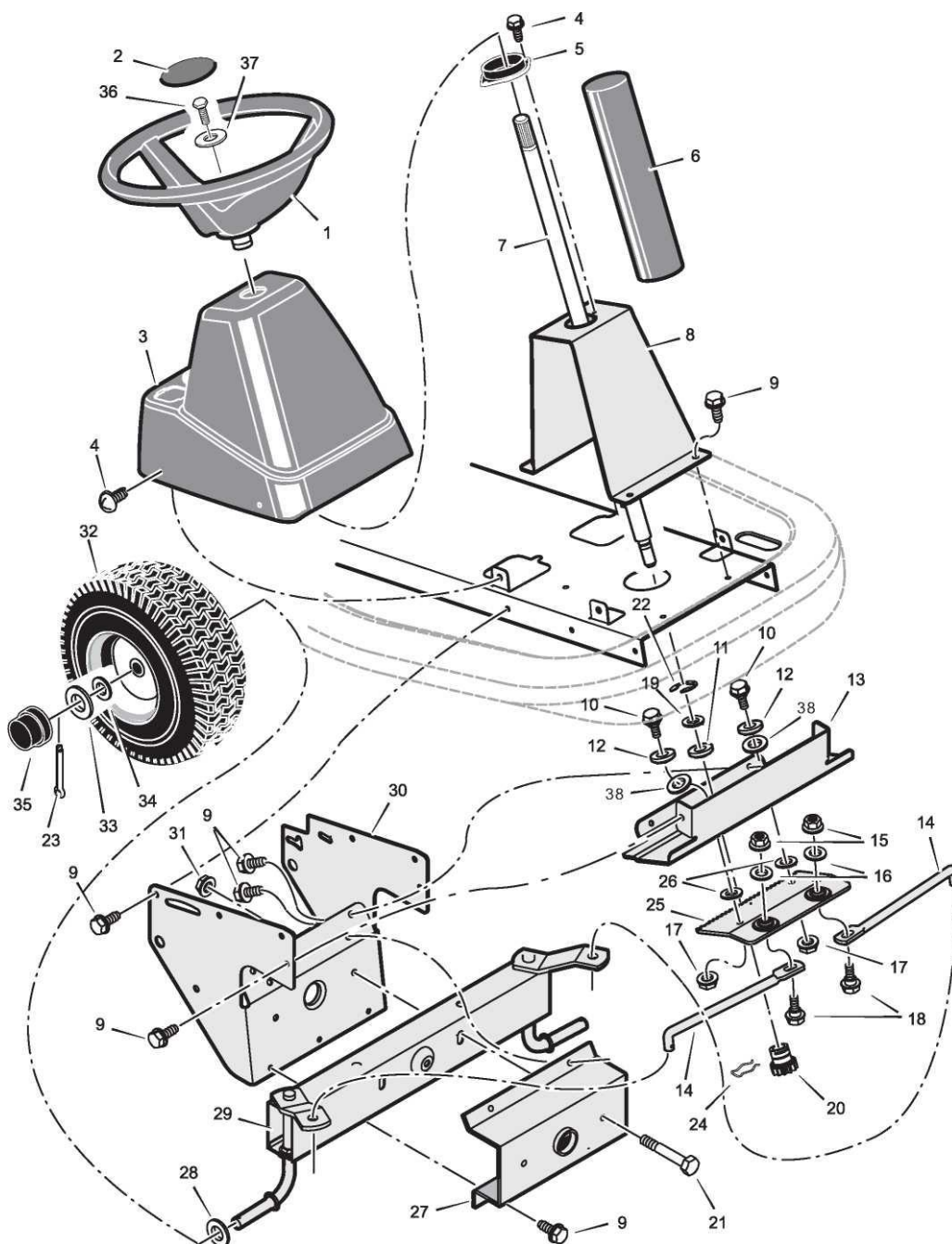

PIECES DE RECHANGE GOUVERNAIL

Clé N°	Description	Pièce N°	Clé N°	Description	Pièce N°
1	Direction (Noire)	95185	19	Joint	17x118
2	Insertion, Gouvernail	711326	20	Pignon du Sélecteur de Vitesse	1401099
3	Console, Inférieure (Noire)	1401045	21	Verrou Hexagonal	1x146
--	Console, Inférieure (Grise)	1401045	22	Attache, Anneau-E	11x28
4	Vis	26x270	23	Goupille Fendue	30x35
5	Tourillon, Gouvernail Supérieur	1401090	24	Ressort, Attache	094131
6	Tube, Gouvernail (Noir)	1401226	24	Ressort, Attache	094131
--	Tube, Gouvernail (Gris)	1401227	25	Tendeur, Gouvernail	1401046
7	Tige Gouvernail	1401100	26	Joint	17x201
8	Support, Gouvernail	1401055e701	27	Crochet, Essieu Frontal	1401060
9	Vis	26x249	28	Joint	17x157
10	Verrou, Bas Côté	9x67	29	Essieu8iAssemblage Fuselé	1401250
11	Tourillon, Gouvernail Inférieur	1401098	30	Crochet, Support	1401059
12	Rouleau	1401102	31	Ecrou, Collet	15x118
13	Plateau, Montage Sélecteur Vitesse	1401058	32	Roue, Avant	1401289
14	Tuyau, Extraction	1401123	33	Joint	17x197
15	Ecrou, Collet	15x84	34	Joint	17x157
16	Joint	17x104	35	Capsule, Moyeu	94618
17	Ecrou, Collet	15x88	36	Verrou	25x3
18	Verrou Hexagonal	1x111	37	Joint	17x146
			38	Joint	17x401

* Lors de la commande d'un pneu, s'assurer de donner le nom de sa marque afin que les sculptures coïncident.

PIECES DE RECHANGE SUSPENSION CHASSIS TONDEUSE

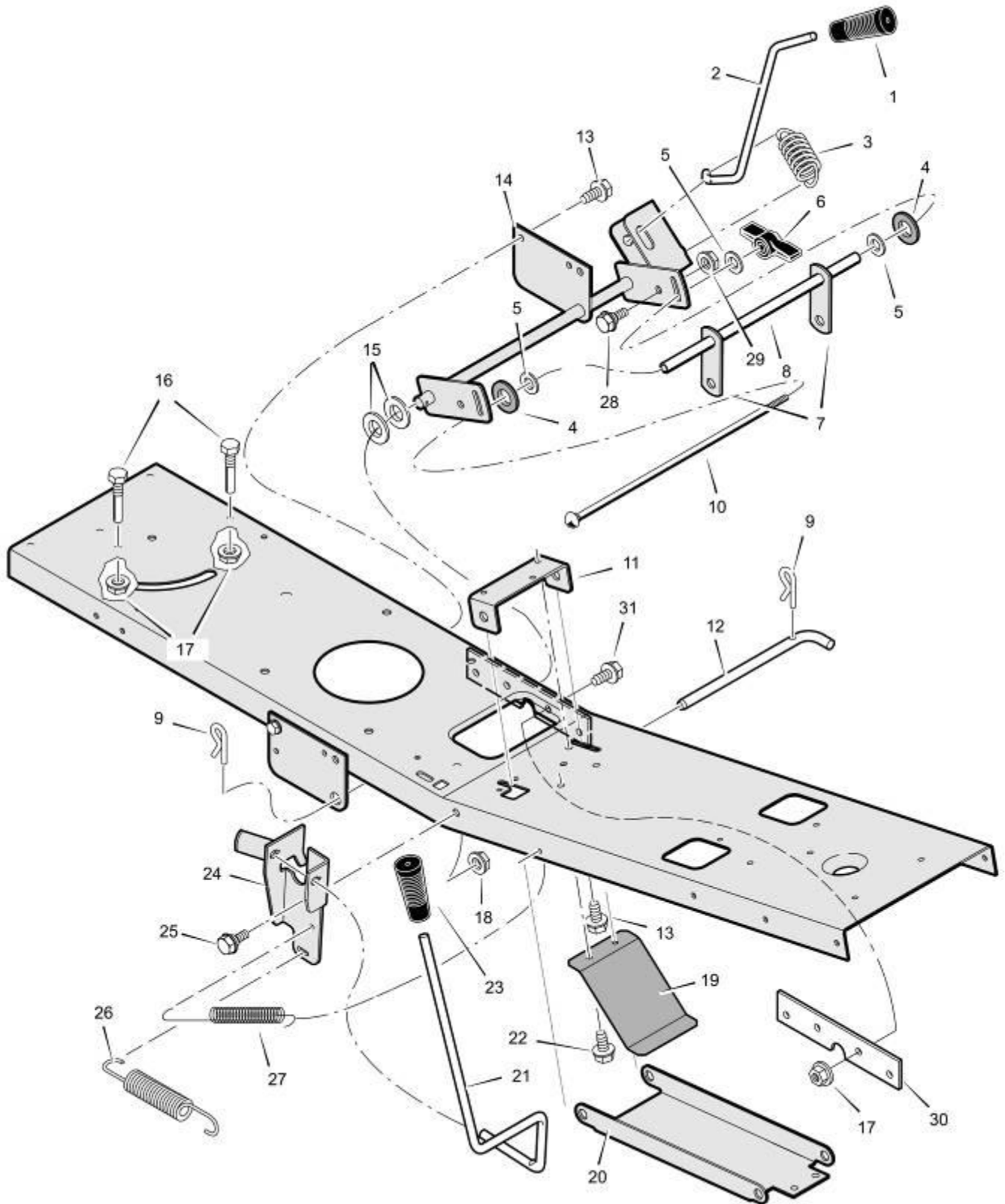

PIECES DE RECHANGE SUSPENSION CHASSIS TONDEUSE

Clé N°	Description	Pièce N°	Clé N°	Description	Pièce N°
1	Pince, Levier de Traction	92697	17	Ecrou, Collet	15x79
2	Levier de Traction	1401117	18	Ecrou, Collet	15x84
3	Ressort, Rallonge	165x154	19	Ressort, Dentelé	1401147
4	Plaquette, Friction	94137	20	Cintre, Avant	1401040
5	Joint	17x45	21	Levier, PTO	1401116
6	Ecrou à Oreillette	95004	22	Vis	26x263
7	Tuyau, Traction	1401033e701	23	Pince, PTO	94198
8	Tube, Entretoise	1401096	24	Crochet, PTO	1401199e701
9	Epingle à Cheveux	31x4	25	Verrou, Bas Côté	9x42
10	Verrou, Chariot	2x93	26	Ressort, Rallonge	165x157
11	Crochet, Pivot du Cintre Frontal	1401030e701	27	Ressort, Rallonge	165x92
12	Pince, Cintre Frontal	1401118	28	Verrou, Bas Côté	9x58
13	Vis	26x249	29	Ecrou	15x84
14	Assemblage Bras, Tracteur	1401262e701	30	Plateau, Renfort	1401260
15	Joint	17x206	31	Vis	26x267
16	Vis, Guidage	93349			

PIECES DE RECHANGE CHASSIS DE LA TONDEUSE

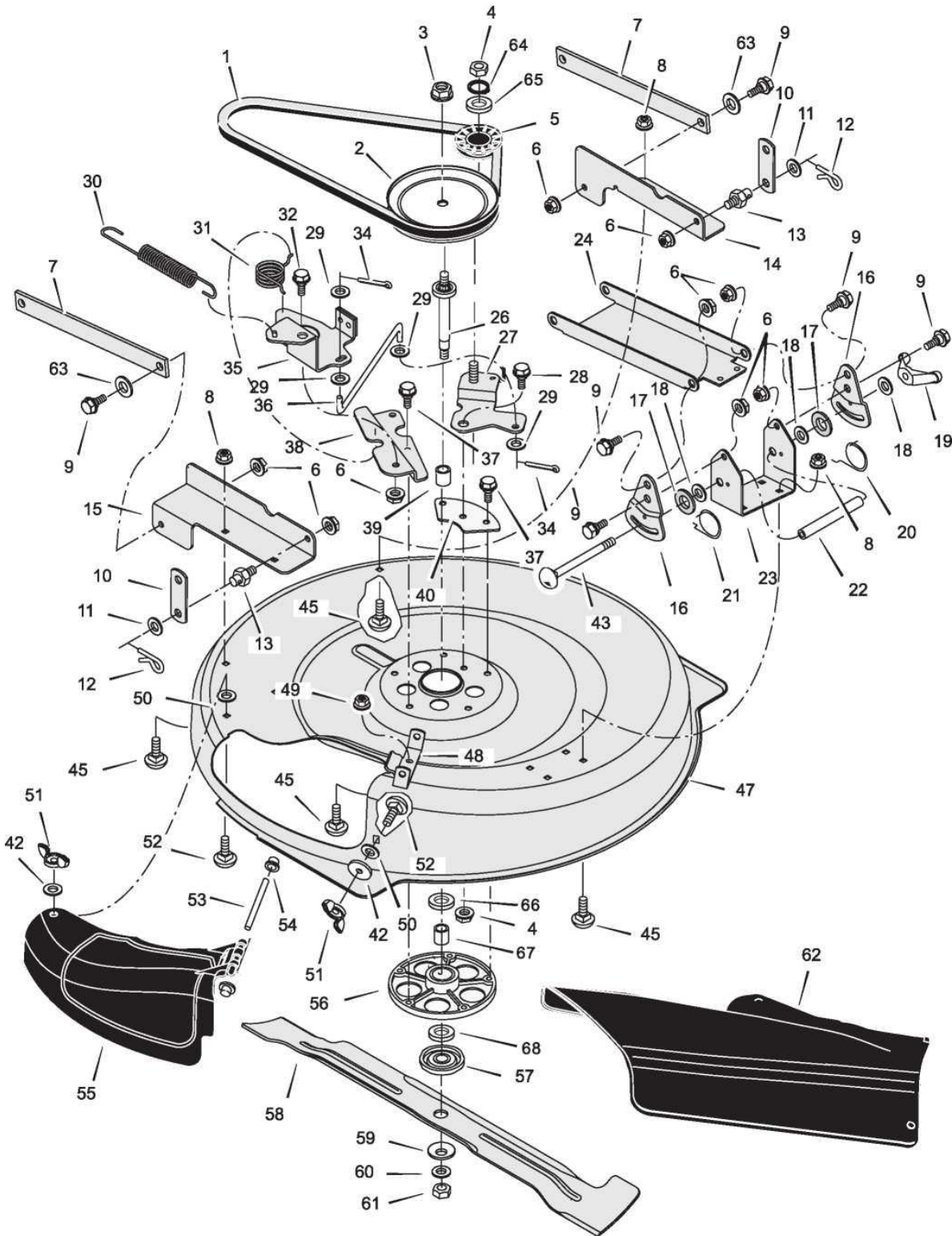

PIECES DE RECHANGE CHASSIS DE LA TONDEUSE

Clé N°	Description	Pièce N°	Clé N°	Description	Pièce N°
1	Courroie, Lame Motrice	37x111	36	Tuyau, Bras Tendeur	1401119
2	Poulie, Entrée	1401092	37	Verrou	25x7
3	Contre écrou	15x121	38	Crochet, Montage Frein	1401052
4	Ecrou, Collet	15x98	39	Entretoise, Jackshaft	1401094
5	Poulie Guide	1401252	40	Plateau, Montage Tendeur	1401259Z
6	Ecrou, Collet	15x84	42	Joint	19x45
7	Bras, Arrière	1401031	43	Verrou, Chariot	2x94
8	Ecrou, Collet	15x79	45	Verrou, Charriot	2x53
9	Verrou, Bas Côté	9x58	47	Boîtier, Lame	1401028
10	Tuyau, Traction	1401033	48	Gond, Couvert Paillage	1401106
11	Joint	17x102	49	Ecrou, Collet	15x88
12	Epingle à Cheveux	31x4	50	Ecrou, Vitesse	28x76
13	Pince, Bas Côté Fileté	94067	51	Ecrou à oreillette	14x86
14	Crochet, Arrière Gauche	1401047	52	Verrou, Chariot	2x74
15	Crochet, Arrière Droit	1401235	53	Tige, Chicane Vide Ordures	91767
16	Plateau, Ajustement	1401038	54	Bouchon, Pousser	28x23
17	Plaquette, Friction	94137	55	Housse, Paillage (Noire)	1401080
18	Joint	17x45		Housse, Paillage (Grise)	1401217
19	Ecrou à oreillette	95004	56	Boîtier du Mandrin	1401275
20	Ressort, Torsion Gauche	166x43	57	Adaptateur, Lame	1001035
21	Ressort, Torsion Droite	166x42	58	Lame	1401079
22	Tube, Entretoise	1401095	59	Joint, Ventouse	17x166
23	Crochet, Socle	1401037	60	Joint	17x165
24	Cintre, Avant	1401040e701	61	Ecrou, Montage Lame	15x100
26	Tige, Accouplée	1401065	62	Chicane, Vide Ordures (Noire)	1401081
27	Assemblage Bras, Tendeur	1401258e701	--	Chicane, Vide Ordures (Grise)	1401218
28	Verrou, Bas Côté	9x73	63	Joint	17x120
29	Joint	17x47	64	PALIER	43846
30	Ressort, Rallonge	165x157	65	INSERT-BEARING	740244
31	Ressort, Torsion	166x46	66	ROULEMENT 3/8-UPPER	92281
32	Verrou, Bas Côté	9x73	67	PALIER ESPACEUR (PUR)	90904
34	Goupille Fendue	30x20	68	ROULEMENT 3/8-INFÉRIEUR	92282
35	Assemblage Bras, Frein	1401185			

PIECES DE RECHANGE SYSTEME ELECTRIQUE

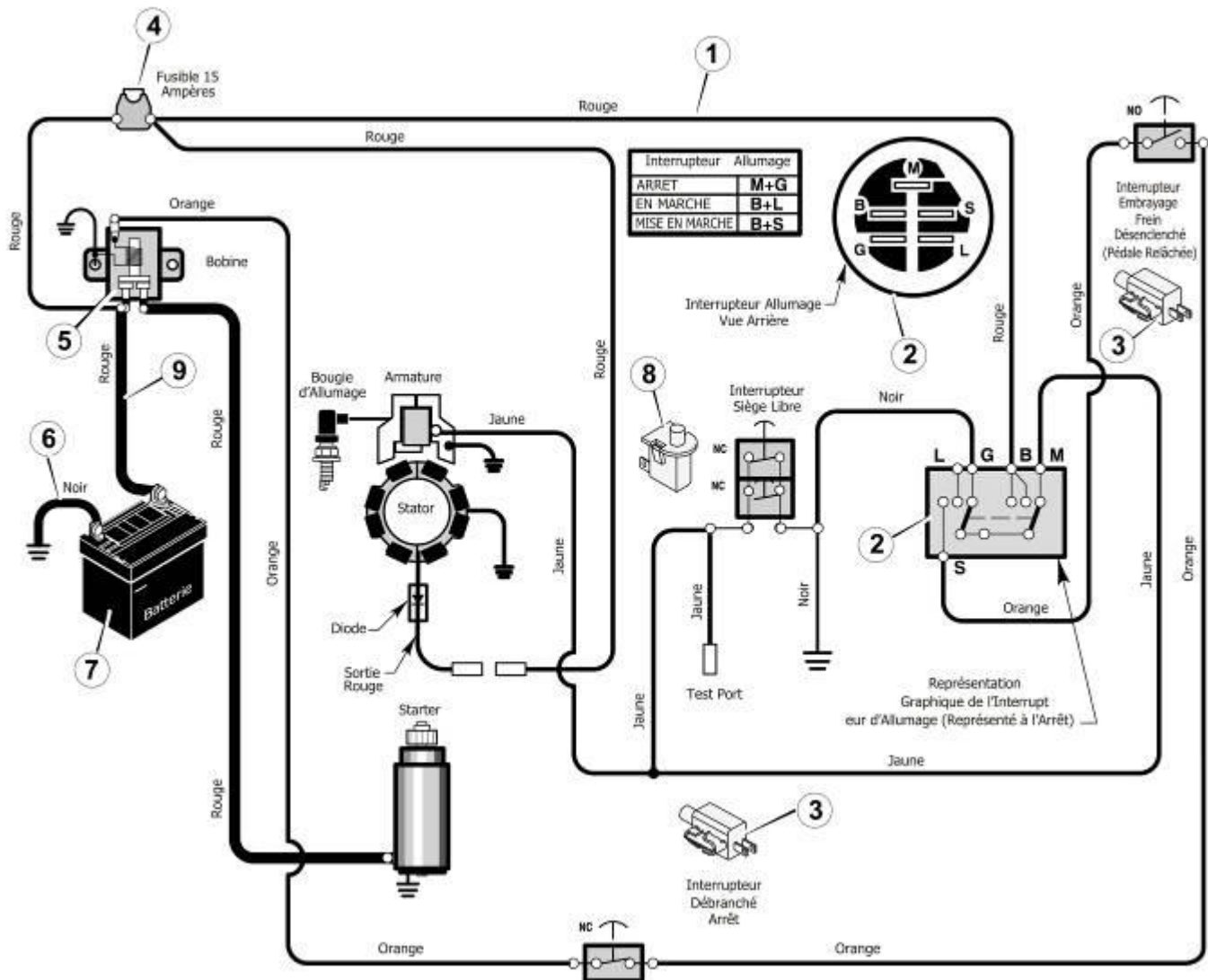

PIECES DE RECHANGE SYSTEME ELECTRIQUE

Clé N°	Description	Pièce N°
1	Harnais, Câblage Châssis	250x115
2	Interrupteur, Allumage	1401149
	Clé, Contact	327349
	Ecrou Hexagonal	
	Bouchon, Allumage	
3	Interrupteur, Limite	1001575
4	Fusible	54212
	Attache, Fusible	407078
5	Bobine	94613
	Vis, Montage	26x229
	Contre écrou	15x116
6	Câble, Support Batterie	24x37
	Vis, Câble de Terre	
7	Batterie	92739
	Verrou, Chariot	2x82
	Ecrou à oreillette	14x79
8	Interrupteur, Détecteur Siège	94159
9	Câble, Batterie Rouge	24x24
	Amorce, Borne Positive	690604

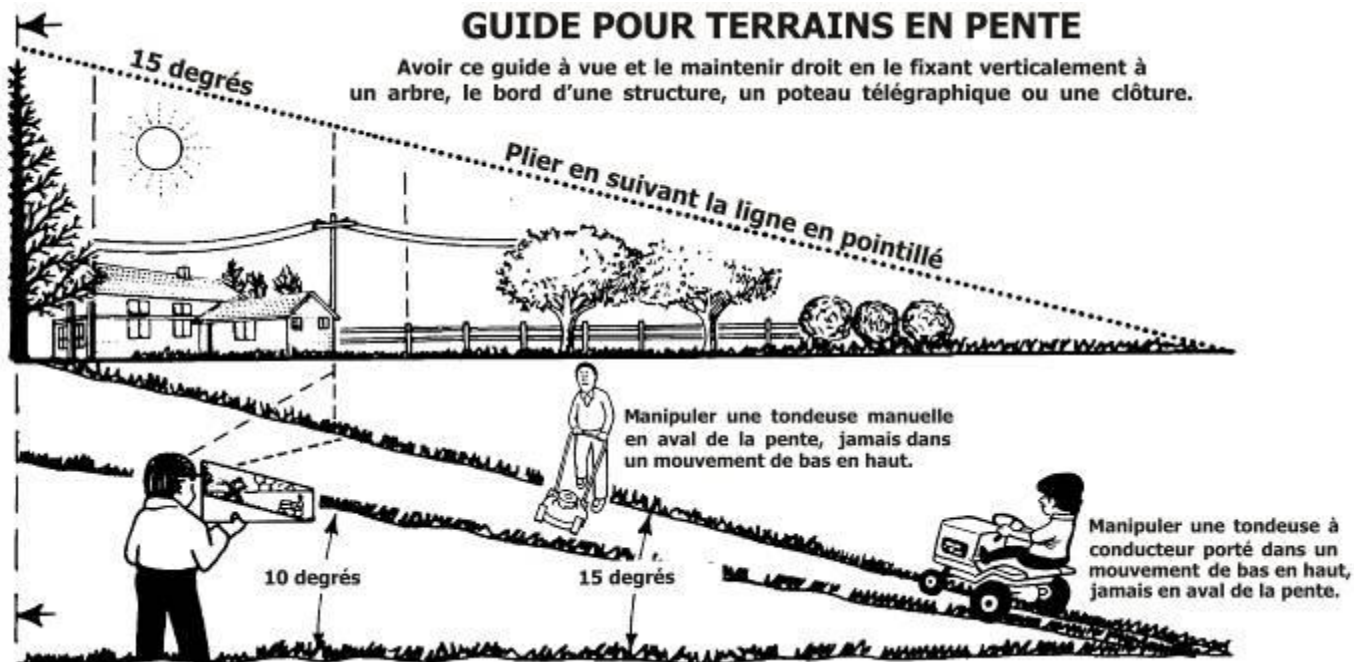

Si vous utilisez une tondeuse à conducteur porté, déterminer si la pente peut être tondue en toute sécurité : (1) désenclencher la/les lame/s, (2) faire marche arrière, et (3) descendre la pente. Si la pente peut être descendue sans problèmes, elle peut être tondue en toute sécurité. Nonobstant, si vous ne vous sentez pas en sécurité ou peu sûr, faites usage de ce Guide et abstenez-vous de tondre une pente de plus de 15 degrés d'inclinaison. Si la tondeuse à conducteur porté est utilisée avec un accessoire tracté, abstenez-vous de tondre une pente de plus de 10 degrés d'inclinaison.

Une pente de 15 degrés est une colline dont la hauteur augmente environ de 0,70 à 3,04 mètres.

Une pente de 10 degrés est une colline dont la hauteur augmente environ de 0,40 à 3,04 mètres.



Soyez très vigilant à tout moment et éviter de changer de direction ou de manœuvrer brutalement. Suivre les autres instructions dans le présent Manuel afin de tondre les pentes en toute sécurité. Manipuler une tondeuse à conducteur porté dans un mouvement de bas en haut, jamais en aval de la pente. Manipuler une tondeuse manuelle en aval de la pente, jamais dans un mouvement de bas en haut. Soyez particulièrement vigilant lorsque vous travaillez à proximité de pentes ou d'obstacles.

Couper en suivant la ligne en pointillé afin d'utiliser le Guide pour terrains en pente.

Spécification

Modèle	FRT7550M-1
Type du moteur	LC1P90F-1 /432CC
Puissance nominale	8.8kW
La vitesse	3600/min
Taille de coupe	760mm
Poids	174kg
Type de lame	1401079
Volume du bac a herbe	170 L
Niveau de pression acoustique LpA	78.8dB(A), K=3 dB(A)
Niveau de puissance sonore LwA	100.4 dB(A),K=2.03 dB(A)
Garantie Niveau de puissance sonore	100 dB(A)
Vibration	
Max mesuré au bras	4.74m/s ² , K=1.5 m/s ²
Max mesuré sur tout le corps	0.64 m/s ² , K=1.5 m/s ²

MISE EN REBUT



Collecte sélective des déchets électriques et électroniques.

Les produits électriques ne doivent pas être mis au rebut avec les produits ménagers. Selon la Directive Européenne 2012/19/UE pour le rebut des matériels électriques et électroniques et de son exécution dans le droit national, les produits électriques usagés doivent être collectés séparément et disposés dans des points de collecte prévus à cet effet. Adressez-vous auprès des autorités locales ou de votre revendeur pour obtenir des conseils sur le recyclage.

INDEX

A

Ajustements
Contrôle de Rotation de la Lame, 24
Embrayage, 25
Frein, 25
Châssis de la Tondeuse, Niveau, 28
Changement de Vitesse, 26

Accessoires, 15, 52

B

Batterie
Charg, 26
Vérification, 12
Nettoyage, 26
Installation, 12
Retrait, 26
Rangement, 33

Courroie

Motrice

Ajustement, 25
Remplacement, 30
Motrice de la Tondeuse
Ajustement, 24
Remplacement, 31

Lame

Examen, 23
Retrait et Installation, 23
Affûtage, 23

Levier du Contrôle de la Lame,

Manipulation, 15

Contrôle de Rotation de la Lame
Ajustement, 24
Emplacement, 14

C

Embrayage

Ajustement, 25
Vérification, 25

Pédale d'Embrayage/Frein,

Emplacement, 14

Contrôles, Emplacement, 14

Hauteur de Coupe

Ajustement, 28
Changement, 17

D

Frein

Ajustement, 25
Vérification, 25

E

Moteur

Essence, 13,19
Huile, 13,19
Préparation, 13
Pare-étincelles, 13, 22
Mise en Marche, 19

Rangement, 33

Contrôle de l'Accélérateur, 15

F

Filtre, Essence, 27

Essence, Type, 19

Fusible, 33

I

Interrupteur d'Allumage, Emplacement,
14

L

Levier de Traction

Emplacement, 14

Fonctionnement, 17

Lubrification, Tondeuse, 27

M

Entretien

Batterie

Charge, 26
Nettoyage, 26

Courroie

Motrice, 30
Motrice de la Tondeuse, 31

Lame, 23

Contrôle de Rotatn de la Lame, 24

Embrayage, 25

Frein, 25

Filtre, Essence, 27

Fusible, 33

Installation des Roues, 32

Lubrification, 27

Châssis de la Tondeuse

Nettoyage, 33
Installation, 29

Niveau, 28

Retrait, 29

Silencieux, 22

Rangement, 33

Guide d'Entretien, 22

Courroie Motrice

Ajustement, 25
Remplacement, 30

Courroie Motrice de la Tondeuse

Ajustement, 24
Remplacement, 31

Châssis de la Tondeuse

Nettoyer, 33
Hauteur de Coupe, 17

Installation, 29

Ajustement du Niveau, 28

Fonctionnement, 20

Retrait, 29

Silencieux, 22

Pare-étincelles, 22

Couvert Paillage, Retrait, 18

O

Huile

Vérification, 19
Type, 19

Fonctionnement

Accessoires, 15

Levier de Contrôle de la Lame, 15

Contrôle de Rotation de la Lame, 14

Pédale d'Embrayage/Frein, 14

Interrupteur d'Allumage, 14

Levier de Traction, 14,17

Emplacement des Contrôles, 14

Châssis de la Tondeuse, 20

Tondre et Mise en sac, 21

Manipuler sur terrains en pente, 20

Frein à Main, 14,17

Changement de Vitesse, 14, 16

Mise en Marche du Moteur, 19

Arrêt de l'Unité, 17

Contrôle de l'Accélérateur, 14, 15

Transport, 17

P

Frein à Main

Emplacement, 14
Fonctionnement, 17

Sachet à Pièces, 10

S

Règles de Sécurité

Règles de Sécurité Standard de
l'Institut National Américain, 3-4
Guide pour Tondre en Toute
Sécurité, 5-7

Installation du Siège, 11

Interrupteur du Siège, Fonctionnement,
19

Changement de Vitesse

Ajustement, 26
Emplacement, 14
Fonctionnement, 16

Accessoire de Déversage Latéral,

Installation, 18

Guide pour Terrains en Pente, 48

Pare-étincelles, 13,22

Volant, 11

Rangement, 33

T

Contrôle de l'Accélérateur

Emplacement, 14
Fonctionnement, 15

Pression des Pneus, 13, 27

Tableau des Diagnostics, 34

W

Garantie, 2

Déclaration  de conformité

BUILDER SAS
ZI, 32 RUE ARISTIDE BERGES - 312070 CUGNAUX - FRANCE

Déclare que la machine désignée ci-dessous :

TONDEUSE RIDER'

FRT7550M-1

S/N: 20210957107-20210957148

**Est conforme aux dispositions de la directive « machine » 2006/42/CE
et aux réglementations nationales la transposant ;**

Est également conforme aux dispositions des directives européennes suivantes :

EMC Directive 2014/30/UE
ROHS Directive (EU)2015/863 amending 2011/65/EU
Directive d'émission (UE) 2016/1628 et 2017/656 / UE

Directive sur le bruit 2000/14/CE et 2005/88/CE Annexe VI
Niveau de puissance acoustique mesuré : 100.04dB(A), K=2,03 dB(A).
Niveau de puissance acoustique garanti : 100dB(A)

**Est également conforme aux normes européennes, aux normes nationales
et aux dispositions techniques suivantes :**

EN ISO5395-1:2013/A1:2018
EN ISO5395-3:2013/A2:2018
EN ISO 14982:2009

Certification Body of the Notified Body 0036
TÜV SÜD Industrie Service GmbH

Westendstrasse 199 • 80686 München • Deutschland



Philippe MARIE / PDG
Cugnaux, 23/07/2021



GARANTIE

Le fabricant garantit le produit contre les défauts de matériel et de main-d'œuvre pour une période de 2 ans à compter de la date d'achat originelle. La garantie s'applique si le produit est à usage domestique. La garantie ne s'étend pas pour des pannes dues à l'usure et aux dommages normaux.

Le fabricant accepte de remplacer les pièces classées comme défectueuses par le distributeur désigné. Le fabricant n'accepte pas la responsabilité du remplacement de la machine, toute ou partie, et / ou des dommages s'ensuivant.

La garantie ne couvre pas les pannes dues :

- à la maintenance insuffisante.
- au montage, réglage ou opérations anormales du produit.
- aux pièces sujettes à l'usure normale.

La garantie ne s'étend pas :

- aux coûts d'expédition et d'emballage.
- à l'utilisation de l'outil dans un but autre que celui pour lequel il a été conçu.
- à l'usage et maintenance de la machine de manière non décrite dans le manuel d'utilisateur.

De par notre politique d'amélioration continue du produit, nous nous réservons le droit d'altérer ou de modifier les caractéristiques sans préavis. En conséquence, le produit peut être différent des informations contenues ci-dessus, mais une modification sera entreprise sans préavis si elle est reconnue comme une amélioration de la caractéristique précédente.

LIRE ATTENTIVEMENT LE MANUEL AVANT D'UTILISER LA MACHINE.

En commandant des pièces détachées, veuillez indiquer le numéro ou le code de la pièce, vous pouvez trouver cela dans la liste de pièces détachées dans ce manuel. Gardez le reçu d'achat ; sans lui, la garantie est invalide. Afin de vous aider avec votre produit, nous vous invitons à nous contacter par téléphone ou via notre site internet :

- **+33 (0)9.70.75.30.30**
- **<https://services.swap-europe.com/contact>**

Vous devez créer un « ticket » via leur plateforme.

- Inscrivez-vous ou créez votre compte.
- Indiquez la référence de l'outil.
- Choisissez l'objet de votre demande.
- Expliquez votre problème.
- Joignez ces fichiers : la facture ou le reçu de caisse, la photo de la plaque d'identification (numéro de série), la photo de la pièce dont vous avez besoin (par exemple : broches de la fiche de transformateur qui sont cassées).



PANNE PRODUIT

QUE FAIRE SI MA MACHINE TOMBE EN PANNE?

Si vous avez acheté votre produit en magasin :

- a) Videz le réservoir d'essence.
- b) Veillez à ce que votre machine soit complète (accessoires fournis) et propre ! Si ce n'est pas le cas le réparateur refusera la machine.

Se présenter au magasin avec la machine complète avec le ticket de caisse ou facture.

Si vous avez acheté votre produit sur un site internet :

- a) Videz le réservoir d'essence
- b) Veillez à ce que votre machine soit complète (accessoires fournis) et propre ! Si ce n'est pas le cas le réparateur refusera la machine.
- c) Créez un dossier SAV SWAP-Europe (ticket) sur le site : <https://services.swap-europe.com>
Au moment de faire la demande sur SWAP-Europe, vous devez joindre la facture et la photo de la plaque signalétique.
- d) Contactez la station de réparation pour s'assurer de ses disponibilités, avant de déposer la machine.

Se présenter en station de réparation avec la machine complète emballée, accompagnée de la facture d'achat et de la fiche de prise en charge station téléchargeable une fois la demande SAV effectuée sur le site SWAP-Europe

Pour les machines présentant une panne de moteurs constructeurs BRIGGS & STRATTON, HONDA et RATO veuillez vous référer à la notice.

Les réparations seront faites par les motoristes agréés de ces constructeurs, voir leur site :

- <http://www.briggsandstratton.com/eu/fr>
- <http://www.honda-engines-eu.com/fr/service-network-page;jsessionid=5EE8456CF39CD572AA2AEEDFD290CDAE>
- <https://www.rato-europe.com/it/service-network>

Veillez conserver votre emballage d'origine pour permettre les retours SAV ou emballer votre machine avec un carton similaire aux mêmes dimensions.

Pour toute question concernant notre SAV vous pouvez faire une demande sur notre site <https://services.swap-europe.com>

Notre hotline reste à votre écoute au +33 (9) 70 75 30 30.



EXCLUSIONS DE GARANTIE

LA GARANTIE NE COUVRE PAS :

- La mise en route et les réglages du produit.
- Les dommages consécutifs à une usure normale du produit.
- Les dommages consécutifs à une utilisation non conforme du produit.
- Les dommages résultants d'un montage ou d'une mise en route non conforme au manuel d'utilisation.
- Les pannes liées à la carburation au-delà de 90 jours et à l'encrassement des carburateurs.
- Les actes d'entretiens périodiques et standards.
- Les actes de modification et de démontage qui annulent directement la garantie.
- Les produits dont le marquage original d'authentification (marque, numéro de série) ont été dégradés, altérés ou retirés.
- Le remplacement des consommables.
- L'utilisation des pièces qui ne sont pas d'origine.
- La casse des pièces consécutive à des chocs ou projections.
- Les pannes des accessoires.
- Les défauts et leurs conséquences liés à toute cause extérieure.
- La perte d'éléments et la perte due à un vissage insuffisant.
- Les éléments de coupe et tout dommage lié au desserrage des pièces.
- Une surcharge ou surchauffe.
- Une mauvaise qualité de l'alimentation : tension défectueuse, erreur de voltage, etc.
- Les dommages consécutifs à la privation de jouissance du produit pendant le temps nécessaire aux réparations et plus généralement les frais d'immobilisation du produit.
- Les frais de contre-expertise établis par un tiers suite à un devis par une station de réparation SWAP-Europe
- L'utilisation d'un produit qui présenterait un défaut ou une casse constaté(e) et qui n'aurait pas fait l'objet d'un signalement immédiat et/ou d'une réparation auprès des services de SWAP-Europe.
- Les détériorations liées aux transports et au stockage*.
- Les lanceurs au-delà de 90 jours.
- Huile, essence, graisse.
- Les dommages liés à l'utilisation de carburants ou lubrifiants non conformes.

* Conformément à la législation du transport les détériorations liées aux transports doivent être déclarées aux transporteurs dans les 48 heures maximum après constat par lettre recommandée avec accusé de réception.

Ce document est un complément de votre notice, liste non exhaustive.

Attention : toute commande doit être vérifiée en présence du livreur. En cas de refus de celui-ci vous devez simplement refuser la livraison et notifier votre refus.

Rappel : les réserves n'excluent pas la notification par courrier recommandé A/R dans les 72h.

Information :

Les appareils thermiques doivent être hivernés à chaque saison (service disponible sur le site SWAP-Europe)
Les batteries doivent être chargées avant d'être stockées.